



2<sup>ème</sup> Semestre  
2022-2023

# 2<sup>ème</sup> Primaire

## Partons à la découverte





# PRÉFACE

**N**ous sommes arrivés à un moment crucial dans l'histoire du ministère de l'éducation et de l'enseignement technique en égypte.

En effet, nous avons entrepris la transformation du système éducatif K12 qui a commencé en septembre 2018 avec les classes de maternelle et de première primaire. Cette transformation continuera d'année en année jusqu'en 2030. Notre volonté est de changer la façon d'apprendre pour préparer la réussite des jeunes égyptiens pour le monde de demain que nous ne pouvons pas encore imaginer.

Le ministère de l'éducation et de l'enseignement technique est très fier de vous présenter cette nouvelle série de manuels, « Partons à la découverte » accompagnée d'un matériel numérique pour rendre plus captivant ce voyage de découvertes.

Ce manuel est le résultat d'un grand nombre d'échanges, de consultations et d'un énorme travail.

Nous avons recueilli l'avis des meilleurs experts d'organisations nationales et internationales pour leur expérience de professionnels de l'éducation et de l'enseignement afin de rendre notre projet national innovant. Afin de rendre la présentation des manuels motivante pour les élèves, ils sont accompagnés d'un matériel pédagogique numérique.

Le ministère de l'éducation et de l'enseignement technique exprime toute sa reconnaissance au centre des programmes et du développement du matériel d'enseignement pédagogique et tout particulièrement à son directeur et à son excellente équipe.

Le ministère est également reconnaissant envers les conseillers du ministère et ses partenaires « Discovery Education », « Nahdet Masr », « Longman Egypt », l'UNICEF, l'UNESCO, ainsi que WB qui ont tous apporté leur soutien au développement de nouveaux curricula pédagogiques en égypte.

Nos remerciements s'adressent également à l'université de formation des enseignants en Egypte qui a participé à la supervision des curricula nationaux en égypte.

Enfin, nous remercions toutes les personnes et tous les services du ministère de l'éducation et de l'enseignement technique ainsi que les directeurs et les conseillers qui ont participé à l'élaboration de l'ensemble de ce projet.

La rénovation du système éducatif égyptien n'aurait jamais vu le jour sans le soutien essentiel du Président de la république arabe d'égypte, son excellence le Président Abdl Fattah El Sisi.

La réforme du système éducatif est le résultat de la volonté du Président Sisi de reconstruire la citoyenneté égyptienne en étroite collaboration avec les ministères de l'enseignement supérieur et de la recherche scientifique, du ministère de la culture, ainsi que celui de la jeunesse et des sports. L'éducation 2.0 fait partie d'un effort national encore plus grand pour propulser l'Egypte au rang des pays développés afin de garantir un bel avenir à tous ses citoyens.



# DISCOURS DU MINISTRE

## MES ÉLÈVES, MES COLLÈGUES ENSEIGNANTS

C'est avec fierté et honneur que je suis heureux de partager avec vous cette étape cruciale du développement durable global à laquelle participent toutes les composantes du grand peuple égyptien. Par conséquent, l'État égyptien tient à consolider la science en construisant un système éducatif de haute qualité qui donne à ses enfants les compétences d'âge et les rend capables de s'engager sur des pistes de compétitivité régionales et mondiales à un moment où le monde connaît des révolutions industrielles successives.

Cela nécessite que notre système éducatif mette l'accent sur les compétences, la compréhension profonde et la production de connaissances, en construisant un système de programmes d'études moderne qui suit le rythme des changements qui se produisent à tous les niveaux, et met l'accent sur l'éducation pour le développement des compétences et des valeurs, l'intégration des connaissances, de multiples ressources d'apprentissage et l'intégration de la technologie pour enrichir le processus éducatif et améliorer ses résultats, et pour inclure les questions contemporaines les plus importantes à tous les niveaux.

Nous devons tous nous donner la main pour poursuivre le cheminement du développement durable dans les piliers de l'éducation, fournir des méthodes modernes dans notre système éducatif, prendre soin de ses éléments et les soutenir avec tout ce qui contribue à son leadership, pour atteindre un système éducatif distingué.

Je souhaite bonne chance à mes élèves et à mes collègues enseignants.

**Dr. Réda Hegazy**  
**Ministre de l'Éducation nationale et de l'Enseignement technique**



NOM \_\_\_\_\_

### SOMMAIRE

<b>Thème 3: Comment fonctionne le monde ?</b>	<b>1</b>
Chapitre 1: Le Nil que je connais	3
Chapitre 2: Villes et habitants du Nil	45
Chapitre 3: La vie au bord du Nil	89
<b>Thème 4: Communication</b>	
Chapitre 1: Communiquer dans ma communauté	127
Chapitre 2: Communiquer notre Culture	161
Chapitre 3: Les moyens de communication	197







COMMENT FONCTIONNE LE MONDE ?

CHAPITRE 1



# LE NIL QUE JE CONNAIS





## NOUR REÇOIT DES NOUVELLES INTÉRESSANTES

Lis l'histoire. Entoure les mots que tu ne connais pas.

La plupart de la famille prenait déjà le petit-déjeuner quand Nour est arrivée. Grand-mère a dit " Bonjour Nour. Nous avons quelques nouvelles intéressantes pour toi". "Bonjour, Grand-mère" a dit Nour. "Quelles nouvelles? "

"Je peux lui dire, Grand-mère?" a dit Samir, en se balançant sur sa chaise. "Je peux, s'il vous plait? "



"Bien sûr, Samir, " a répondu Grand-mère. "S'il te plaît, raconte nos nouvelles à Nour. " Nous partirons en voyage, " a dit Samir avec joie. "Un grand voyage." "Cela semble amusant. Où irons-nous?" a demandé Nour. "C'est la meilleure partie" a dit Sara. " Nous devons décider où on va aller." "Oh, wow!" a dit Nour. "Ça va être amusant. "



## VOCABULAIRE: GÉOGRAPHIE

Réfléchis à ta propre définition du nouveau mot.

Complète le tableau.

Mot de vocabulaire:

\_\_\_\_\_

-----

\_\_\_\_\_

Ta Définition	Illustration

Donne un exemple sur comment la terre affecte les gens:

\_\_\_\_\_

-----

\_\_\_\_\_

-----

\_\_\_\_\_



## DIS SALUT À L'ÉGYPTE

Passes ton doigt le long du Nil dans la direction où il coule.  
Complète la légende en dessous de la carte.

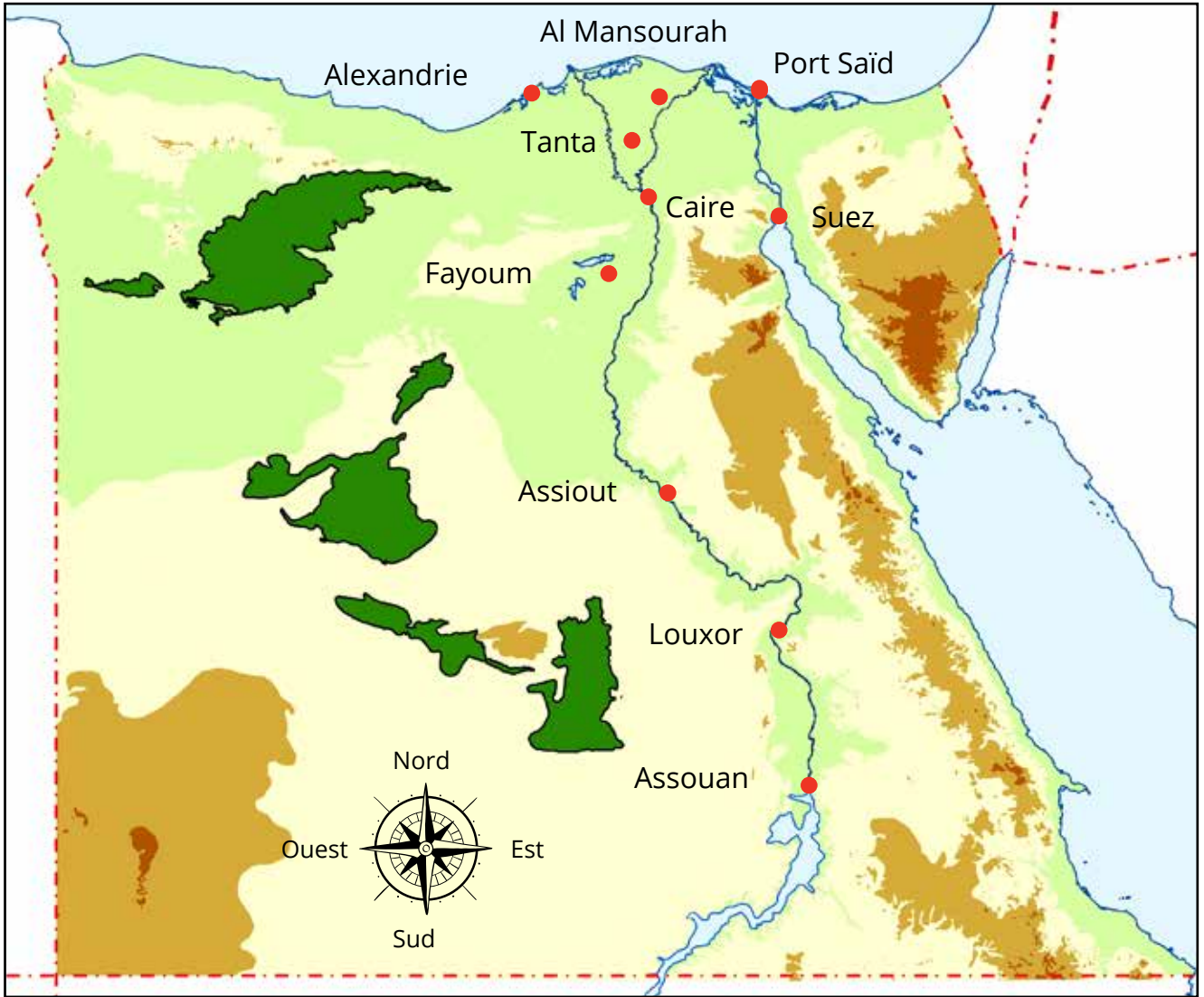

### LÉGENDE



\_\_\_\_\_

-----

\_\_\_\_\_



\_\_\_\_\_

-----

\_\_\_\_\_



-----

\_\_\_\_\_



-----

\_\_\_\_\_



## CARTE POUR NOUR

À l'aide des crayons, dessine une carte de l'Égypte pour que Nour connaisse ses différentes régions. Tu peux utiliser les couleurs que tu préfères. Assure-toi que ta carte contient une légende.

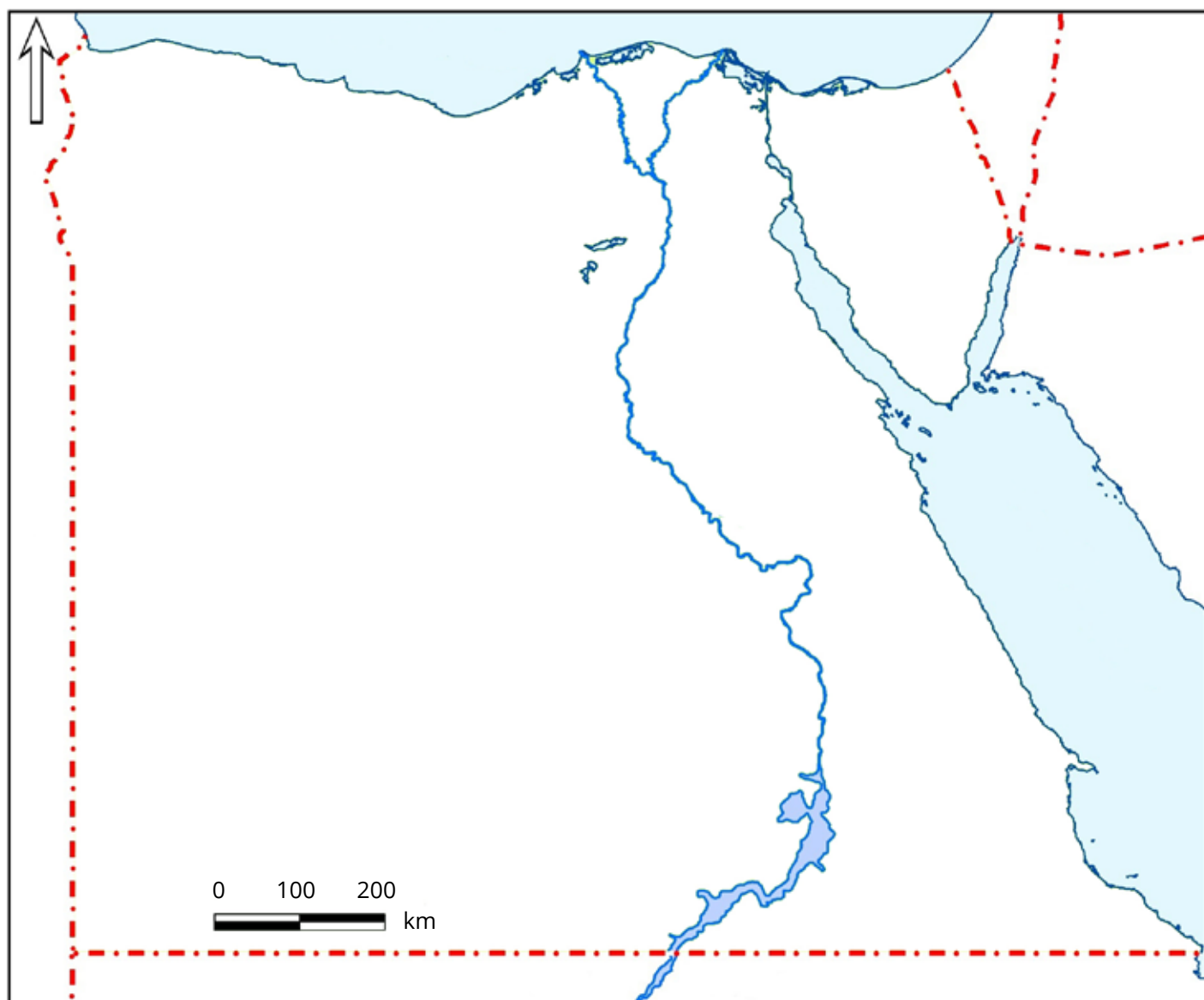



## FAIS LE PLAN DU VOYAGE DE NOUR

Lis l'histoire. Entoure les mots que tu ne connais pas

Quand le père de Nour est rentré du travail, il a trouvé Nour, Sara et Samir assis à table, à la cuisine, regardant une grande carte d'Égypte. " Que regardez-vous sur la carte, les enfants? " a demandé le père de Nour. " On fait le plan de notre voyage, " a dit Samir. "On fait le plan du grand voyage." a dit Sara, "On se demande où on doit aller. " Nour a ajouté, " Et comment on doit y aller? " " Quels sont les choix ? " a demandé le père de Nour.

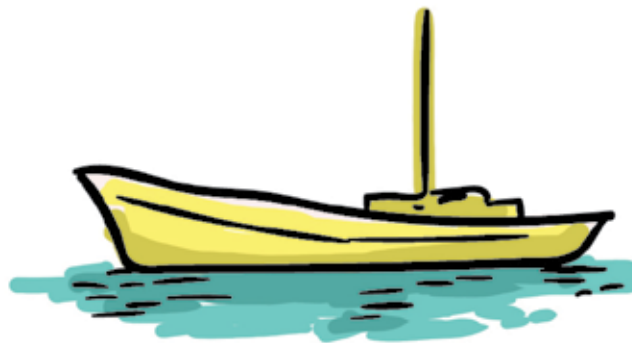

" Je veux aller en bateau," a dit Samir. " Et peut-être pêcher quelques poissons. " " Une promenade en bateau, ça sera amusant ! " a dit le père de Nour. " Oui, " a dit Nour, "Peut-être on pourra faire une croisière sur le Nil. "



## LES BATEAUX DU NIL

Regarde les photos des bateaux. Entoure ton bateau préféré.







## LE DESSIN DE NOTRE BATEAU

Peux-tu voir comment les morceaux du dessin ci-dessous s'assemblent pour faire le bateau à rames? Découpe les morceaux du bateau

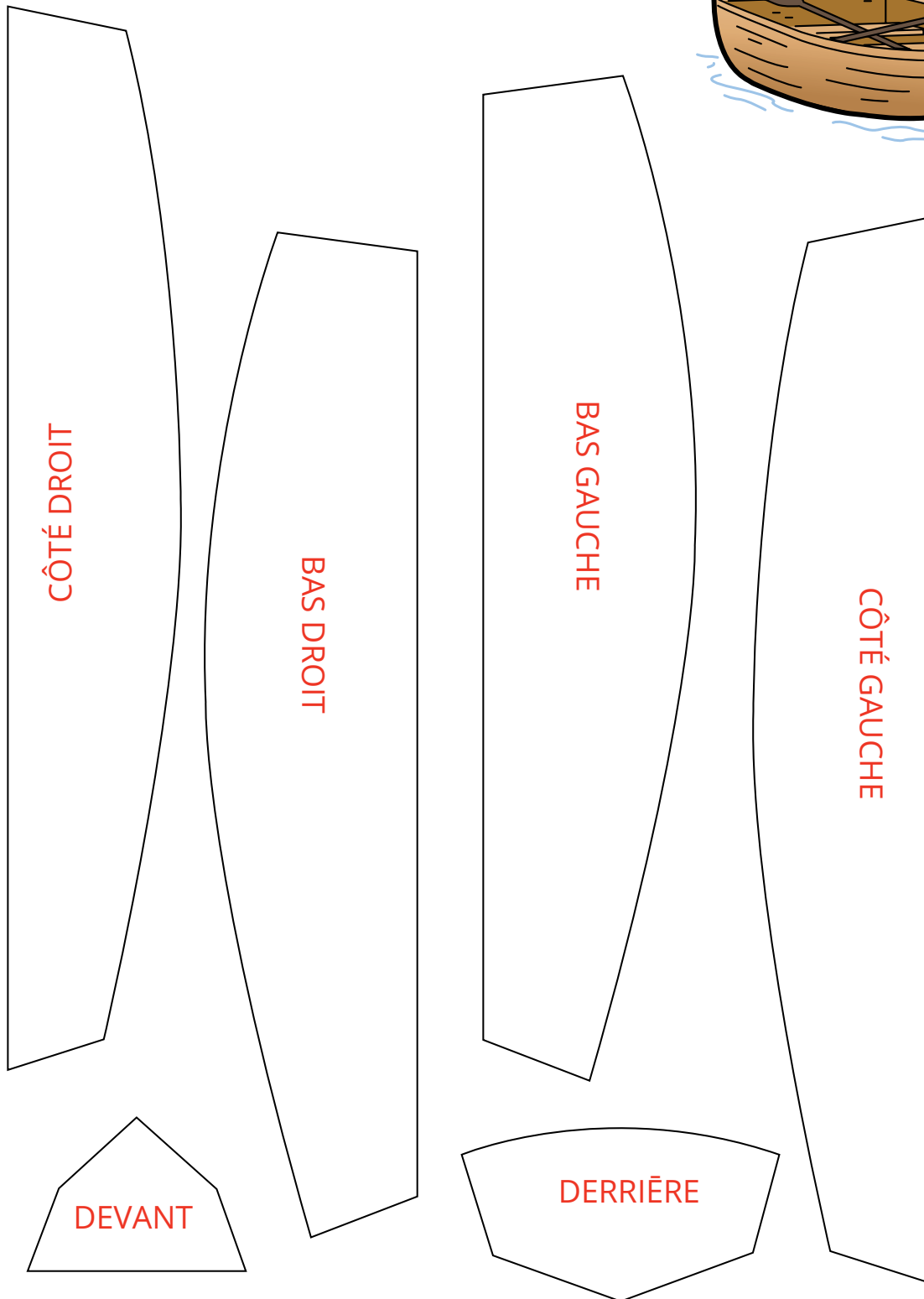
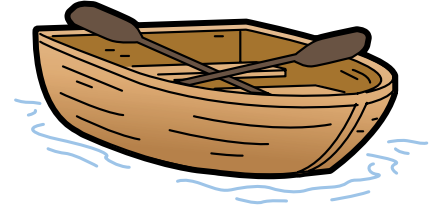





## TESTER NOTRE BATEAU

Mets soigneusement à tour de rôle avec tes camarades, ton bateau dans l'eau. Une fois qu'il semble constant, ajoute une pièce de cargaison à la fois, en comptant et en enregistrant le nombre total de chaque type de cargaison. Lorsque le bateau coule, retourne sa cargaison à la pile et réponds à la question ci-dessous.

Combien de cargaisons peut-on mettre dans notre bateau avant qu'il commence à couler ?

TYPE DE CARGAISON	NOMBRE DE PIÈCES
<hr/> <hr style="border-top: 1px dashed #ff00ff;"/> <hr/>	
<hr/> <hr style="border-top: 1px dashed #ff00ff;"/> <hr/>	
<hr/> <hr style="border-top: 1px dashed #ff00ff;"/> <hr/>	
<hr/> <hr style="border-top: 1px dashed #ff00ff;"/> <hr/>	

Additionne le nombre total de pièces de cargaison que ton bateau peut contenir.

NOMBRE TOTAL DE PIÈCES DE  
CARGAISON =

\_\_\_\_\_



Pourquoi le bateau avec cargaisons flotte, mais

Si tu mets uniquement certaines pièces de cargaison, elles coulent?



## LA MÉTÉO ET NOTRE MONDE

Complète les éléments ci-dessous.

1. Dessine une image pour montrer que la météo influence sur une journée scolaire.

2. Comment le temps peut affecter une promenade en bateau?



## LE TEMPS EN ÉGYPTE

Regarde la carte. Trouve le lieu où tu vis



Qu'est-ce que tu peux déduire de cette carte concernant le climat près de chez toi ?

---

---

---



## MON BULLETIN DE LA MÉTÉO

Complète. Utilise les icônes pour signaler les conditions météorologiques quotidiennes.

On mesure la température avec un \_\_\_\_\_ et

la vitesse du vent avec un \_\_\_\_\_.

VENT	Très venteux	Peu venteux	Pas de vent
CIEL	Ensoleillé	Peu nuageux	Nuageux



Numéro du jour	Ciel	Vent	Température du jour	Température de nuit
1			°C	°C
2			°C	°C
3			°C	°C
4			°C	°C
5			°C	°C
6			°C	°C
7			°C	°C



## MESURER LE VENT

Lis soigneusement toutes les instructions avant de commencer à construire ton anémomètre pour mesurer le vent.

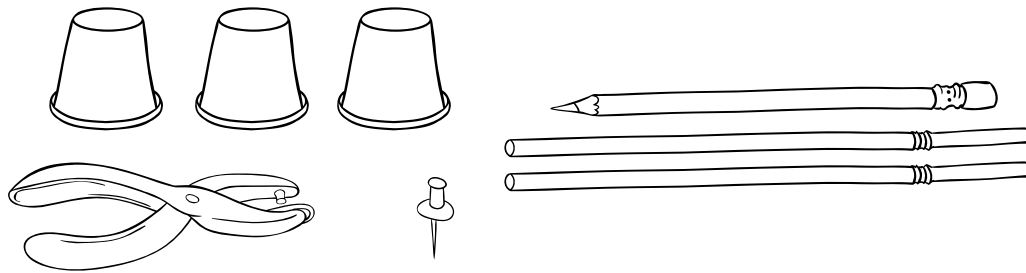

1. Choisis une tasse et perce des trous l'un en face de l'autre, près du bord. Si tes tasses ont déjà des trous, trouve la tasse avec deux trous près du bord. C'est ta tasse centrale.

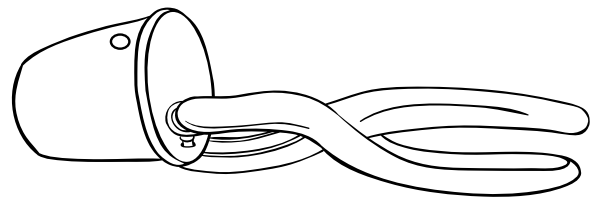

2. Perce des trous près du milieu des deux autres tasses, à environ 2 cm l'un de l'autre. Si tes tasses ont déjà des trous, trouve les deux tasses avec des trous près du milieu des tasses, ce sont tes tasses extérieures.



3. Enfile la paille dans les coupes extérieures, les ouvertures des coupes faisant face dans des directions opposées.

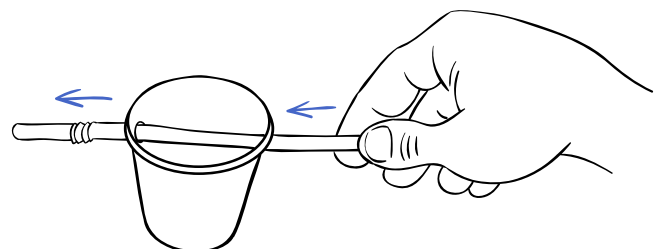

4. Utilise la pointe du crayon pour percer un trou de taille crayon dans le fond de la tasse centrale.

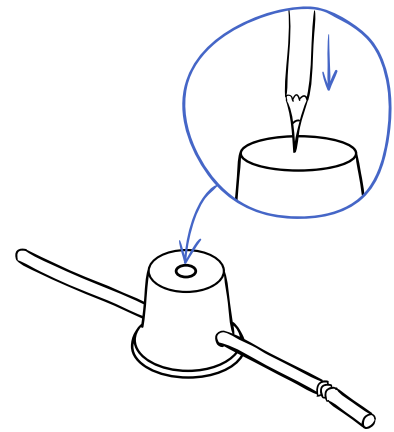

5. Insère le crayon, côté gomme vers le haut, dans la tasse jusqu'à ce que la gomme touche la paille.

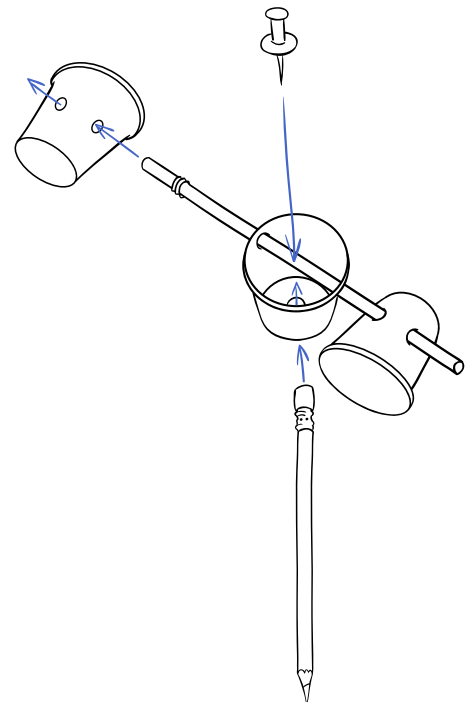

6. À partir du haut de la tasse centrale, pousse l'épingle à travers les pailles dans la gomme du crayon.

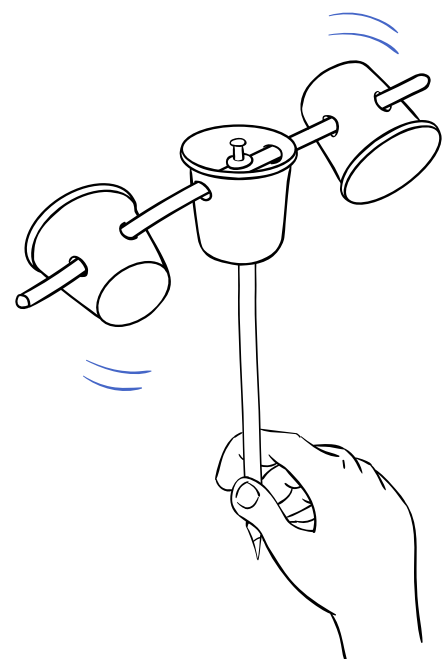

7. Tiens le crayon librement dans la main. Souffle sur une des tasses extérieures pour la faire tourner. Si elle ne tourne pas, agite un peu l'épingle pour la desserrer et réessaye.







# L'ÉGYPTE VUE DE L'ESPACE

Regarde la photo pour répondre aux questions.

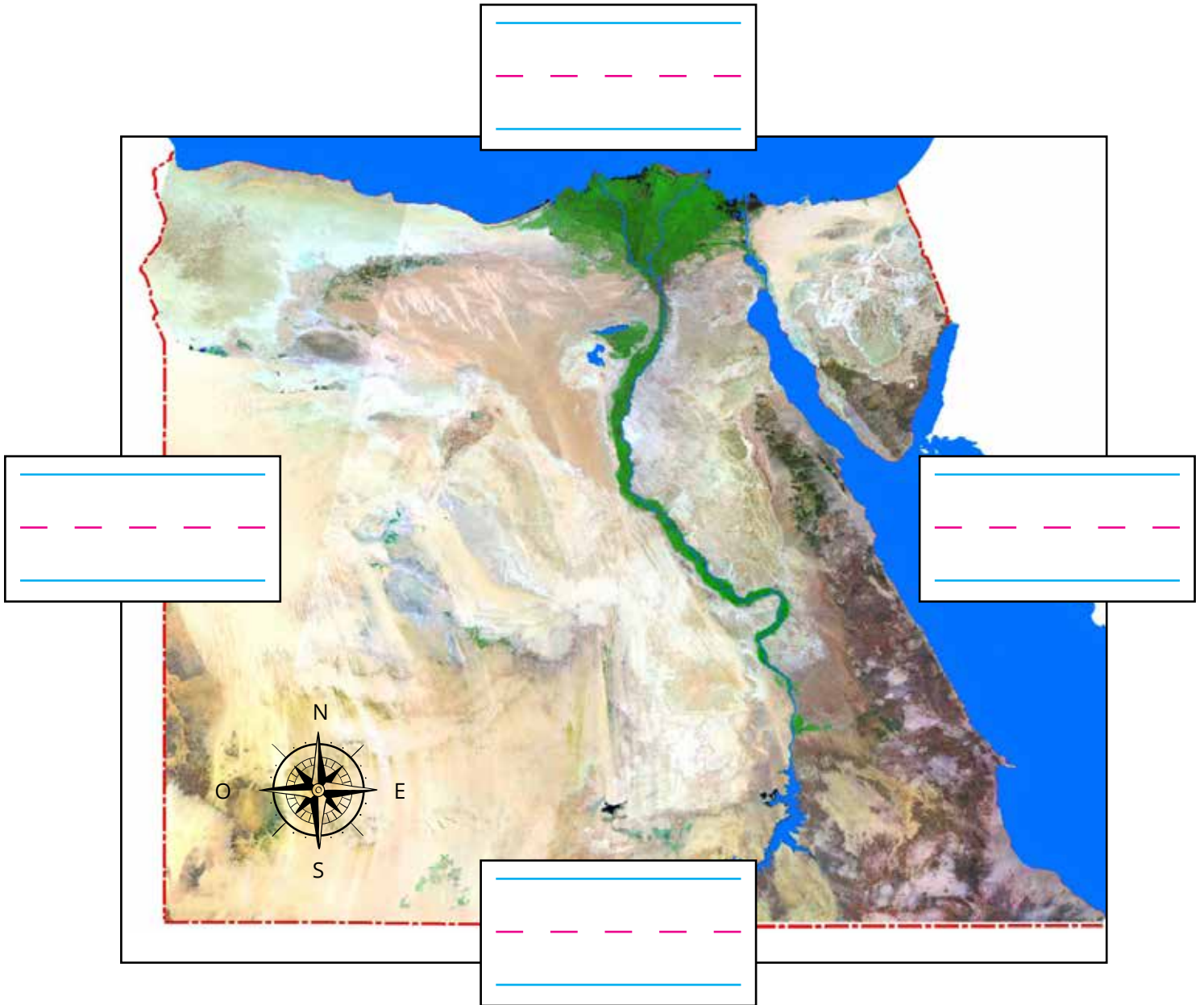

Pour aller à Guiza, on doit aller

de notre ville natale.



## GROS PLAN DE L'ÉSPACE

Regarde les photos en menant une discussion en classe.

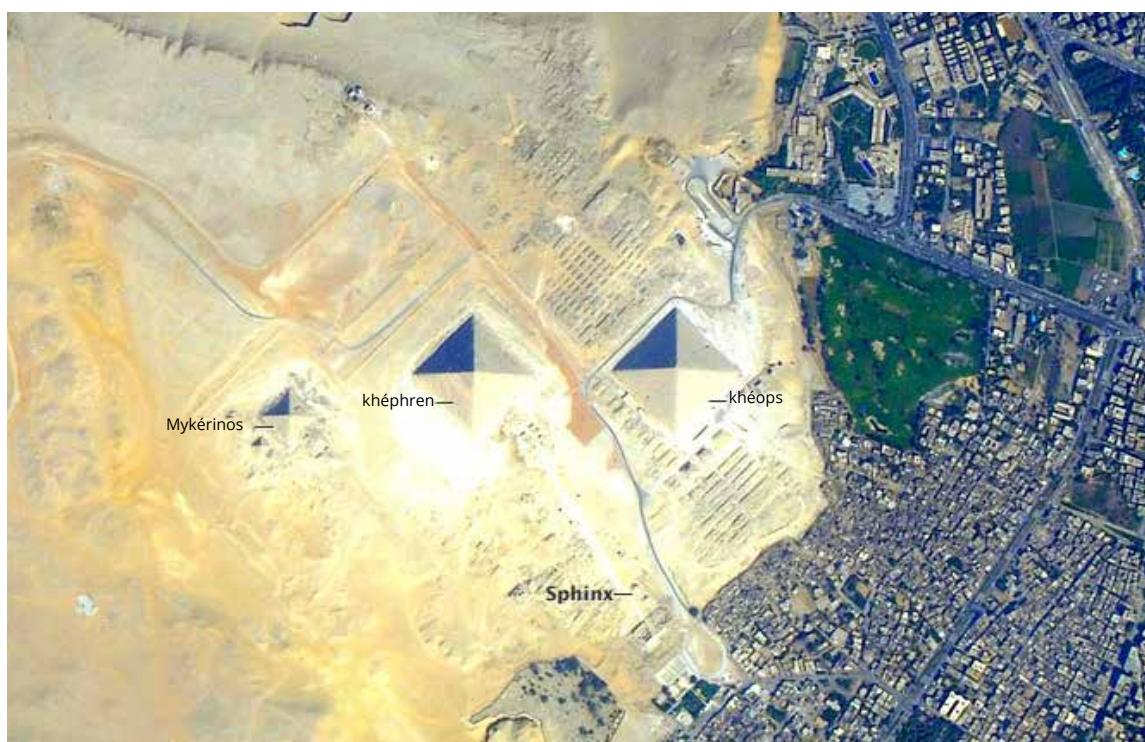
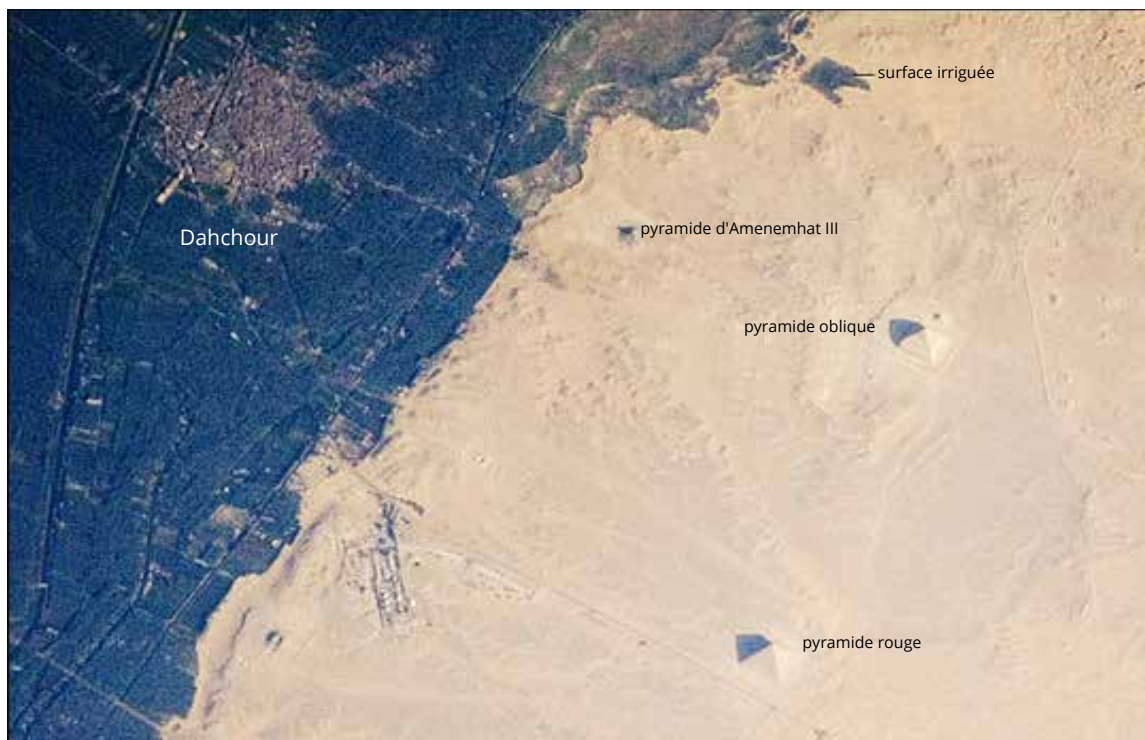



## LA FAMILLE DE NOUR FAIT DES PLANS

Lis l'histoire. Entoure les mots que tu ne connais pas.

Quand Nour est rentrée de l'école, elle a trouvé grand-père et son frère, Samir, assis devant l'ordinateur.

"On est connecté," a dit Samir, en souriant. "Grand-père et moi, on fait le plan de notre voyage."

"Maintenant Samir, on va faire le plan du voyage tous ensemble", a dit grand-père. "Toi et moi, nous allons faire des recherches pour le voyage."

" D'accord," a dit Samir. " Nour, tu sais qu'il y a plus de 100 pyramides en Égypte?". Samir a montré à Nour une photo des pyramides à Guiza, prise de l'espace.

" J'ai vu cette photo à l'école", a dit Nour à son frère. "Grand-père, vous pensez que nous pourrons visiter les pyramides pendant notre voyage ?"

" Je n'ai pas été aux pyramides de Guiza depuis que j'étais beaucoup plus jeune", a dit grand-père. "J'aime bien les visiter. J'aime aussi voir les pyramides de Saqqarah. Et vous ?"

"Oui," a dit Nour, " J'aimerais bien voir plusieurs pyramides quand nous voyagerons. " " Moi aussi," a dit Samir. " Moi aussi. "





## À QUELLE DISTANCE SE TROUVE GUIZA?

Marque ta ville natale sur la carte. Dessine une ligne de ta ville natale à Guiza, où il y a les Pyramides. Utilise l'échelle pour trouver la distance de ta ville natale à Guiza.



Il y a combien de segments entre notre ville et Guiza? \_\_\_\_\_

Calcule la distance en utilisant une complète échelle de segments:

\_\_\_\_\_

À quelle distance se trouve Guiza ? \_\_\_\_\_



## VILLES EN ÉGYPTE

À l'aide de la carte de la page précédente, calcule la distance de ta ville natale aux villes en Égypte

Ville	Nombre de Segments	Distance de ta ville natale
Hurghada		
Motte		
Al Ariche		
Caire		
Quéna		

Place les villes par ordre de distance de ta ville natale, de la plus proche à la plus lointaine.

Proche

\_\_\_\_\_

-----

\_\_\_\_\_

-----

\_\_\_\_\_

-----

\_\_\_\_\_

-----

\_\_\_\_\_

-----

\_\_\_\_\_

-----

\_\_\_\_\_

-----

\_\_\_\_\_

-----

lointaine



## SABLE ET ROCHE

Regarde les photos. Qu'est-ce que tu remarques ?  
Comment et de quoi ces formes sont faites?



Dunes de Sable



Désert Blanc



Plateau Bolivien



## EAU ET SOL

Regarde les photos. Qu'est-ce que tu remarques?



Route érodée près de l'océan



Eau et boue coulant



Canon colorié, Sinäi



## EXPLORER UNE ÉROSION

Réfléchis aux questions avant de faire l'expérience. Écris tes réponses après l'expérience .

NOTRE EXPÉRIENCE D'ÉROSION VA RÉPONDRE AUX QUESTIONS

1. Comment le vent et l'eau font bouger le sol ?

---

---

---

---

---

---

---

---

---

---

2. Quel effet a l'érosion sur la terre ?

---

---

---

---

---

---

---

---

---

---





## EXPÉRIENCE DE L'ÉROSION

Suis les étapes indiquées par ton enseignant

Action	Dessine ou écris ce qui se passe au sol.
Souffler sur une matière sèche	
Verser ou Pulvériser de l'eau	(encercle un)
30 secondes	
1 minute	
2 minutes	

Comment cette expérience t'aide à comprendre l'érosion ?

---



---



---



---



---



---



## VOCABULAIRE: ÉROSION

Réfléchis à ta propre définition du nouveau mot.  
Complète le tableau.

Mot de vocabulaire:

---

---

---

Ta Définition

Illustration

Donne un exemple comment l'érosion affecte la terre

---

---

---

---

---

---



## VISITE MA VILLE

Utilise ce que tu connais sur ta ville pour préparer un programme de visites aux touristes.

Qui aimerait faire ton tour de visites?

---

---

---

Quatre places à visiter

1. 

---

---

---

2. 

---

---

---

3. 

---

---

---

4. 

---

---

---



Temps	Site	Que voir ou faire?
10:00 AM	<hr/> <hr/> <hr/> <hr/> <hr/> <hr/>	<hr/> <hr/> <hr/> <hr/> <hr/> <hr/>
12:00 PM	<hr/> <hr/> <hr/> <hr/> <hr/> <hr/>	<hr/> <hr/> <hr/> <hr/> <hr/> <hr/>
_____	<hr/> <hr/> <hr/> <hr/> <hr/> <hr/>	<p style="text-align: center;">Déjeuner,</p> <hr/> <hr/> <hr/> <hr/> <hr/> <hr/>
4:00 PM	<hr/> <hr/> <hr/> <hr/> <hr/> <hr/>	<hr/> <hr/> <hr/> <hr/> <hr/> <hr/>



## VILLES À VISITER

Travaille avec ton équipe pour en savoir plus sur une ville en Égypte. Écris tes informations ci-dessous. Sois prêt pour présenter ces informations à tes camarades.

Je recherche:

\_\_\_\_\_

-----

\_\_\_\_\_

Mon rôle:      Météo      Sites à Visiter      Mesurer      Leader

Sites à visiter	Que voir?
<p>_____</p> <p>-----</p> <p>_____</p> <p>-----</p> <p>_____</p>	<p>_____</p> <p>-----</p> <p>_____</p> <p>-----</p> <p>_____</p>
<p>_____</p> <p>-----</p> <p>_____</p> <p>-----</p> <p>_____</p>	<p>_____</p> <p>-----</p> <p>_____</p> <p>-----</p> <p>_____</p>
<p>_____</p> <p>-----</p> <p>_____</p> <p>-----</p> <p>_____</p>	<p>_____</p> <p>-----</p> <p>_____</p> <p>-----</p> <p>_____</p>

Temps typique à cette période de l'année

---

---

---

Température:

Haut

\_\_\_\_\_ — \_\_\_\_\_

Bas

\_\_\_\_\_ — \_\_\_\_\_

Conditions:



Quel site aimerais-tu visiter dans cette ville?

---

---

---

Pourquoi?

---

---

---

---



## HOSSAM VISITE HURGHADA

Lis l'histoire avec ton partenaire. Souligne les mots que tu ne connais pas.

Hossam frappe à la porte d'entrée de Nour. Il n'a pas vu Nour il y a plusieurs jours. Hossam a des nouvelles pour Nour et sa famille.

Nour ouvre la porte. "Salut, Hossam", lui dit Nour. "Mon frère et moi, nous sommes en train de penser aux places à visiter pendant notre voyage "

Hossam est heureux de partager son voyage avec Samir et Nour."Je suis venu pour partager une idée avec vous. Je viens de retourner d'Hurghada. Je me suis bien amusé là-bas.Vous voulez peut-être ajouter Hurghada à votre liste."



Samir demande,"Qu'est-ce qu'il y a à Hurghada? " Hossam montre des photos à Samir et à Nour."Il y a de belles plages tout au long de la mer rouge.

Il fait chaud durant la journée et frais la nuit. J'ai appris à faire de la plongée et j'ai vu des récifs coralliens.

Nous avons été très prudents quand nous étions dans l'eau.

Il y a aussi des restaurants avec des plats délicieux. "

Samir se tourne vers Nour. "Je crois que Hossam a une très bonne idée. Hurghada n'est pas sur le Nil, mais peut-être on peut l'ajouter à notre liste. Merci, Hossam





## UNE PUBLICITÉ RADIO PAR DES AMIS

Écoute et suis pendant que le professeur lit la publicité.

- Hossam: Bonjour, tout le monde. C'est Hossam. Je suis à Hurghada avec mes amis Nour et Samir.
- Nour: Salut là-bas de radioland.
- Hossam: Nour, où est Samir?
- Samir: (des glouglous) Pardon Hossam. J'étais sous l'eau en train de regarder le corail. Je peux redescendre?
- Hossam: Samir, nous sommes à la radio. Nos amis nous écoutent maintenant.
- Samir: Pardon. Salut tout le monde. Vous devez être ici avec nous à Hurghada. On s'amuse bien.
- Nour: Oui, il fait beau ici, 21 degrés. Ça sent bien le soleil .
- Hossam: Je m'amuse bien en jouant sur la plage avec de nouveaux amis. On construit une pyramide de sable .
- Samir: Je peux redescendre sous l'eau maintenant?
- Nour: Samir, sois gentil.
- Hossam: C'est bon, Nour. Notre temps est presque terminé. Tout le monde là-bas à radioland, venez visiter Hurghada. Vous et votre famille, vous allez vous amuser. Il fait beau, la mer et les poissons sont superbes, et j'aime la nourriture.
- Samir: Oui. Venez jouer à Hurghada. Le premier à l'eau gagne. Au revoir tout le monde de radioland.





## PRÉPARER UNE PUBLICITÉ

Travaille avec ton équipe pour créer une émission de radio.  
Réfléchis et réponds aux questions ci-dessous.

1. Quel est le nom de la ville?

---

---

---

2. Quelles sont les idées importantes que vous voulez présenter?

---

---

---

---

---

---

3. Qu'est-ce qui se passe dans votre publicité? Vous êtes dans cette ville? Planifiez-vous d'aller dans cette ville?

---

---

---

---

---

---

4. Quels mots descriptifs vous devez utiliser pour aider les auditeurs à "imaginer" ce que vous êtes en train de faire?

---

---

---

---

---

---

5. Comment vous allez commencer et finir l'émission?

---

---

---

---

---

---

6. Qui prendra chaque partie de l'émission?

---

---

---

---

---

---

7. Comment allez-vous travailler pour écrire émission? Options:

- a. Chaque élève écrit ses propres lignes.
- b. Tout le monde écrit ensemble en même temps.
- c. Un élève écrit une ligne, puis un autre élève écrit la ligne suivante et ainsi de suite.





## NOTRE PUBLICITÉ (PAGE 1)

Écris ton émission. Sois sûr que chacun écrit les mêmes mots

Handwriting practice area consisting of 10 sets of horizontal lines. Each set includes a solid blue top line, a dashed pink middle line, and a solid blue bottom line, providing a guide for letter height and placement.



## NOTRE PUBLICITÉ (PAGE 2)

Écris ton émission. Sois sûr que chacun écrit les mêmes mots.

Handwriting practice area consisting of 10 sets of horizontal lines. Each set includes a solid blue top line, a dashed pink middle line, and a solid blue bottom line, providing a guide for letter height and placement.



## PLAN DU VOYAGE

Écoute chaque groupe présentant sa publicité. Utilise ces symboles pour enregistrer le temps qu'il fait dans chaque ville.



Villes Égyptiennes	Météo	Distance de la ville natale	Sites à voir
Assouan		_____	<hr/> <hr/> <hr/> <hr/> <hr/> <hr/> <hr/> <hr/>
Fayoum		_____	<hr/> <hr/> <hr/> <hr/> <hr/> <hr/> <hr/> <hr/>
Assiout		_____	<hr/> <hr/> <hr/> <hr/> <hr/> <hr/> <hr/> <hr/>
Guiza		_____	<hr/> <hr/> <hr/> <hr/> <hr/> <hr/> <hr/> <hr/>

Ensoleillé



Nuageux



Pluvieux



Venteux



Villes Égyptiennes	Météo	Distance de la ville natale	Sites à voir
Alexandrie		_____	_____ _____ _____ _____ _____
_____		_____	_____ _____ _____ _____ _____
_____		_____	_____ _____ _____ _____ _____
_____		_____	_____ _____ _____ _____ _____
Ma ville natale:		_____	_____ _____ _____ _____ _____



## COMPTER DES VOTES

Enregistre les votes de chaque ville. Réponds aux questions suivantes:

Villes Égyptiennes	Nombre Total
Assouan	
Fayoum	
Assiout	
Guiza	
Alexandrie	

Classe les cinq villes en suivant le plus grand nombre de votes dans l'ordre, du plus au moins .

---



---



---



---



---



---



---

Regarde la carte de la page, «À quelle distance se trouve Guiza?».

Mets les cinq villes ayant le plus grand nombre de votes dans l'ordre, du nord au sud.

---



---



---



---



---



---



---



## REPRÉSENTATION GRAPHIQUE DE LA MÉTÉO

Utilise les nombres de "Mon Bulletin Météo" pour faire un graphique des températures que tu as enregistrées pendant la journée ci-dessous. Dans la page suivante, fais un graphique des températures pendant la nuit. Puis réponds aux questions.

### TEMPÉRATURES DE LA JOURNÉE

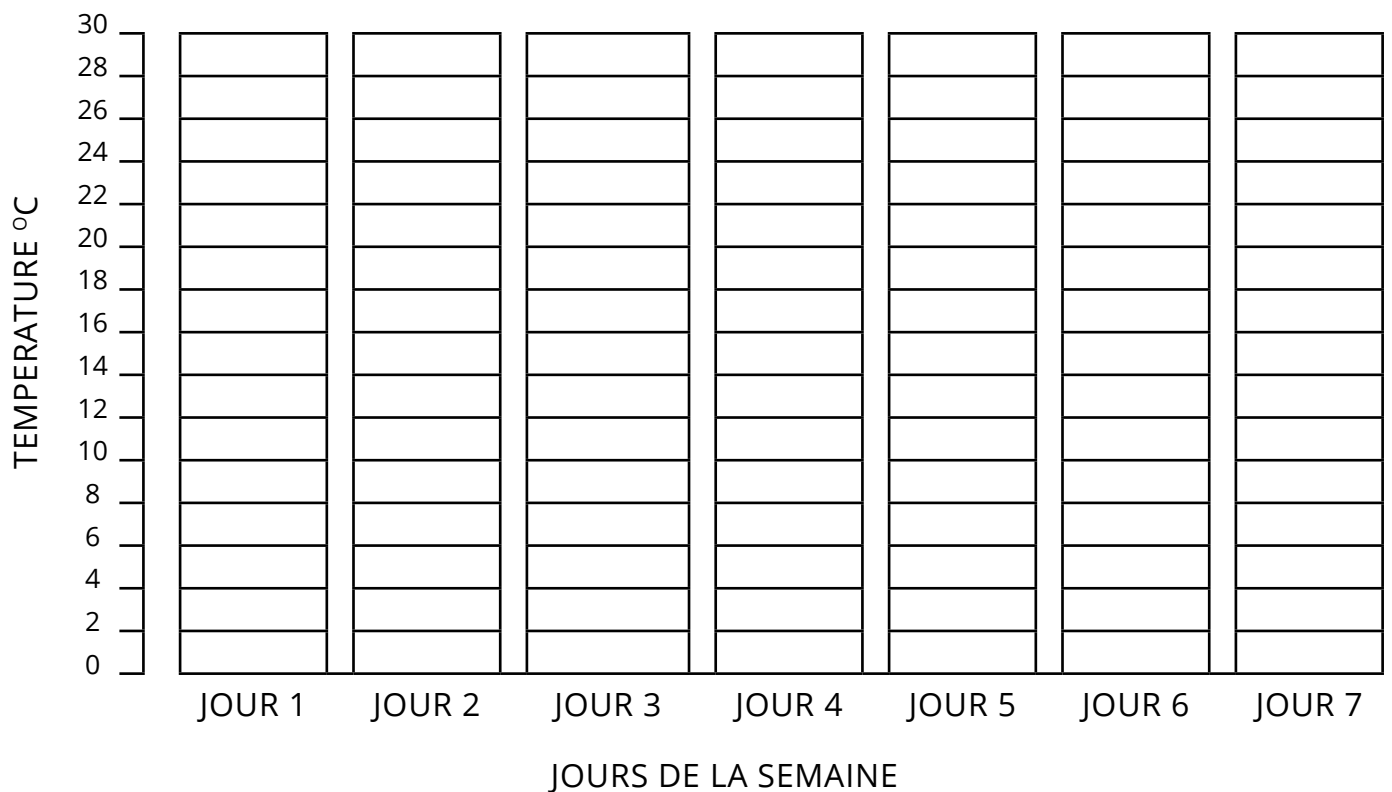



### TEMPÉRATURES DE LA NUIT

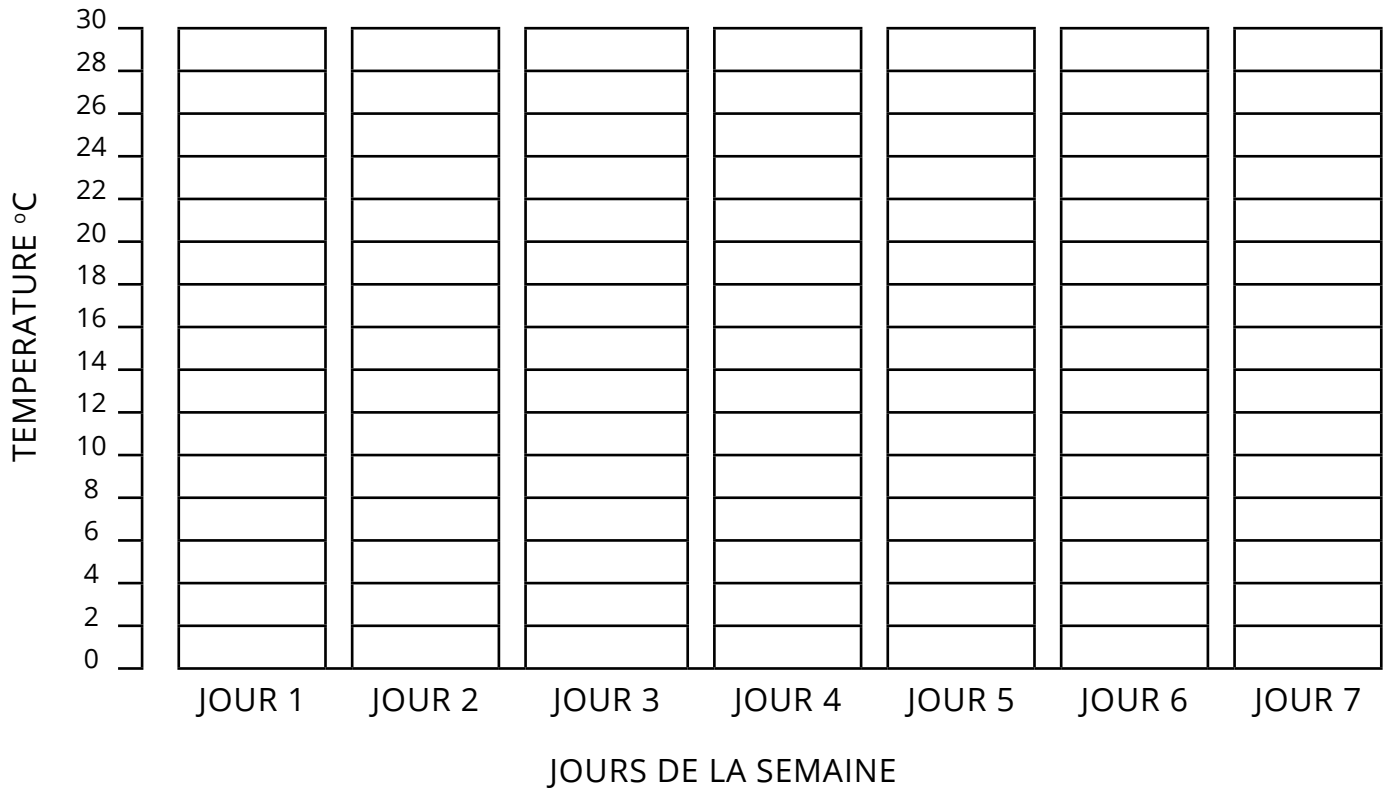

Quelle est la température la plus élevée que nous avons enregistrée? \_\_\_\_\_

Quelle est la température la plus basse que nous avons enregistrée? \_\_\_\_\_

Quelle est la différence entre la température la plus élevée et la température la plus basse? \_\_\_\_\_



## CE QUE J'AI APPRIS

Réfléchis aux questions. Réponds en écrivant une phrase complète.

1. Quelle est la chose la plus importante que tu as apprise de la géographie de l'Égypte? \_\_\_\_\_

-----

\_\_\_\_\_

-----

\_\_\_\_\_

2. Où as-tu vu une érosion dans ta ville?

\_\_\_\_\_

-----

\_\_\_\_\_

-----

\_\_\_\_\_

3. Comment la météo t'affecte chaque jour?

\_\_\_\_\_

-----

\_\_\_\_\_

-----

\_\_\_\_\_

4. À quoi penses-tu lorsque tu fais le plan d'un voyage?

\_\_\_\_\_

-----

\_\_\_\_\_

-----

\_\_\_\_\_



## MON AUTOÉVALUATION

Lis chaque énoncé. Pour chaque ligne, colorie les étoiles dans la boîte qui décrit ton effort.

	☆	☆☆	☆☆☆
Contenu pédagogique	☆ Je peux identifier une information sur une ville en Égypte avec l'aide du professeur ou d'un camarade.	☆☆ Je peux identifier une information précise sur une ville en Égypte.	☆☆☆ Je peux identifier une information précise, engageante et intéressante sur une ville en Égypte.
Qualité de Performance	☆ J'ai parlé doucement sans expression ou j'étais difficile à comprendre.	☆☆ J'ai parlé clairement et avec bonnes expressions.	☆☆☆ J'ai parlé clairement, avec excellente expression, et surtout engageante.
Compétences de vie	☆ J'ai besoin de plus d'aide pour donner un feedback et l'utiliser efficacement.	☆☆ J'ai donné un feedback général utile et je l'ai utilisé pour améliorer ma performance.	☆☆☆ J'ai donné un feedback spécifique utile et je l'ai utilisé pour améliorer ma performance.

# Grille d'évaluation (pour enseignant)

	Attentes approchantes (1)	Répondant aux attentes (2)	Dépasse les attentes (3)
<b>Contenu pédagogique</b>	Contribue au dialogue dans une émission de radio qui comprend une information précise sur une ville seulement avec l'appui de pairs ou de l'enseignant. Drame B.2. Production Écrite D.3.a.	Contribue indépendamment au dialogue dans une émission de radio qui comprend une information précise sur une ville Drame B.2. Production Écrite	Contribue au dialogue dans une émission radio qui comprend une information précise sur une ville et la présente d'une manière unique et engageante. Drame B.2. Production Écrite D.3.a.
	Rassemble des faits sur une ville en Égypte seulement avec l'appui de pairs ou de l'enseignant. Matières Sociales B.1.f	Rassemble des faits indépendamment sur une ville en Égypte.  Matières Sociales B.1.f	Rassemble des faits précis, détaillés et intéressants indépendamment sur une ville en Égypte.
	Utilise la technologie pour rassembler des informations sur un thème spécifique avec support. ICT C.1.c. (si applicable)	Utilise la technologie indépendamment pour rassembler des informations précises sur un thème spécifique. ICT C.1.c. (si applicable)	Utilise la technologie indépendamment pour rassembler des informations précises sur un thème spécifique et aide les autres à utiliser la technologie. ICT C.1.c. (si applicable)
	Identifie les conditions météorologiques pour une ville donnée seulement avec l'appui des pairs ou de l'enseignant. Sciences B.1.c.	Identifie et résume les conditions météorologiques pour une ville donnée indépendamment et correctement. Sciences B.1.c.	Identifie et résumer les conditions météorologiques pour une ville donnée correctement et capable de comparer le temps dans plusieurs villes. Sciences B.1.c.
<b>Qualité de Performance</b>	Parle aux auditeurs mais peut être difficile à être écouté et/ou n'utilise pas les expressions adéquates à la tâche	Parle aux auditeurs avec une voix claire et des expressions adéquates à la tâche.	Parle aux auditeurs avec une voix claire et des expressions exceptionnelles adéquates à la tâche
	Enregistre les données météorologiques recueillies par la classe avec l'appui des pairs ou de l'enseignant	Enregistre et analyse d'une manière précise les données météorologiques recueillies par la classe.	Enregistre et analyse d'une manière précise les données météorologiques recueillies par la classe et mène les discussions sur les conditions météorologiques en classe..
<b>Compétences de vie</b>	Donne un feedback général.	Donne un feedback spécifique et intéressant au travail.	Donne un feedback réfléchi, spécifique et intéressant au travail, et peut offrir une perspective unique.
	Travaille avec les camarades de classe pour créer leur part du script mais ne contribue pas d'idées.	Travaille avec les camarades de classe, contribue des idées pour créer un script.	Travaille avec les camarades de classe, contribue des idées pour créer un script et assume un rôle de leadership.

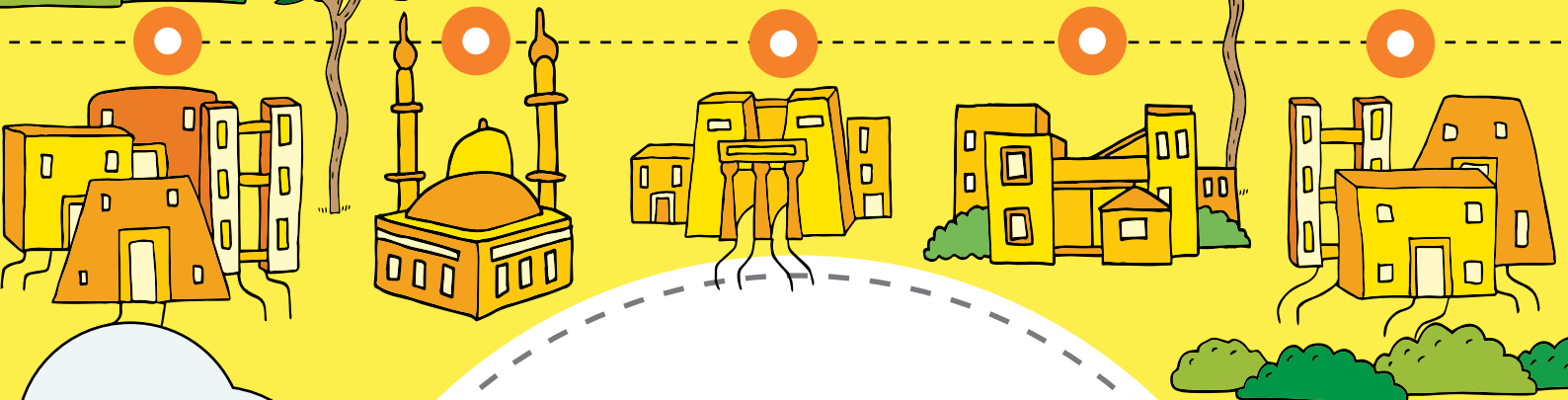
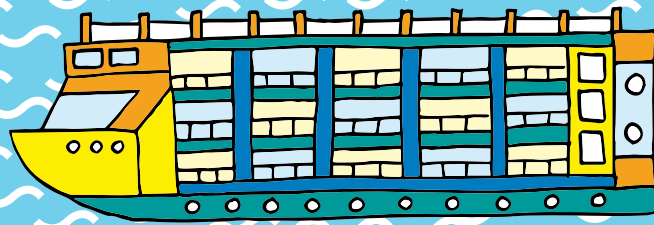

COMMENT FONCTIONNE LE MONDE?

CHAPITRE 2

# VILLES ET HABITANTS DU NIL

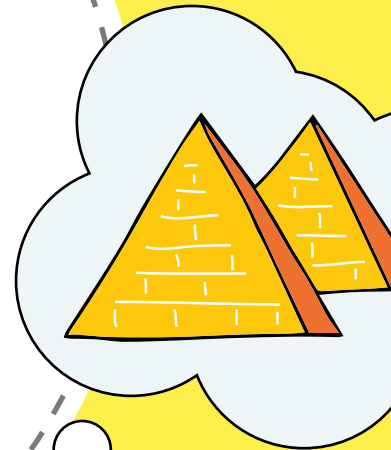
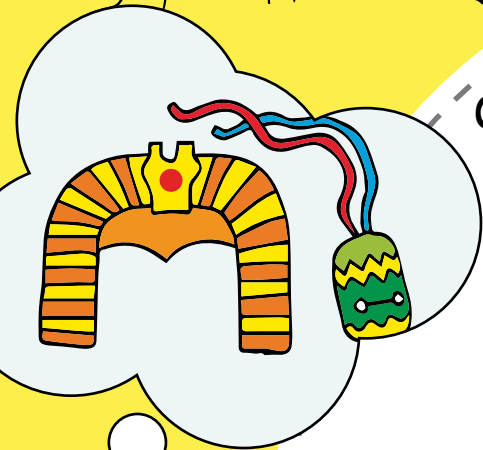





## SOMMES-NOUS SIMILAIRES?

Regarde les photos. Comment sont-elles semblables et différentes de l'endroit où tu vis ? Complète les phrases en-dessous de chaque photo



Nous sommes similaires parce que

---



---



---

Nous sommes différents parce que

---



---



---



Nous sommes similaires parce que

---

---

---

---

Nous sommes différents parce que

---

---

---

---





Nous sommes similaires parce que

---

---

---

Nous sommes différents parce que

---

---

---



Nous sommes similaires parce que

\_\_\_\_\_

-----

\_\_\_\_\_

Nous sommes différents parce que

\_\_\_\_\_

-----

\_\_\_\_\_



## LE PLAN DE NOUR

Lis l'histoire. Entoure les mots que tu ne connais pas.

Nour et Hossam vont à pied à l'école.

"Nous avons décidé où aller pour notre voyage de famille," dit Nour à Hossam.

"C'est formidable!" dit Hossam. "Où irez-vous?"

"Nous allons commencer par Assouan, nous visiterons le temple de Phiala," dit Nour.

"J'y étais avec ma famille," dit Hossam. "C'est amusant de marcher dans le grand temple. Il y a de belles sculptures sur les murs."



"Ensuite nous irons à la Vallée des Rois près de Louxor. Puis nous allons rendre visite à notre tante à Hurghada," explique Nour.

"Donc, Samir va faire de la natation à Hurghada," ajoute Hossam.

"Oui, Samir croit qu'il est un poisson et parfois un oiseau," rit Nour. "Enfin, nous allons visiter les Grandes Pyramides à Guiza."

"Il semble que c'est un voyage très amusant," dit Hossam. "J'espère que vous prendrez beaucoup de photos."





## OÙ ALLONS-NOUS ?

Regarde la carte. Ajoute les mots de la direction vers la rose des vents. Entoure les villes que nous allons visiter. Ajoute les villes que nous allons visiter sur la carte si elles n'y sont pas .



Liste des villes dans l'ordre de notre visite:

<p>1. _____</p> <p>_____</p> <p>_____</p>	<p>4. _____</p> <p>_____</p> <p>_____</p>
<p>2. _____</p> <p>_____</p> <p>_____</p>	<p>5. _____</p> <p>_____</p> <p>_____</p>
<p>3. _____</p> <p>_____</p>	<p>6. _____</p> <p>_____</p>



## NOTRE ITINÉRAIRE

Écris les noms des villes dans l'ordre de ta visite. Enregistre les moyens de transport que tu vas prendre pour aller à la ville suivante. Calcule et enregistre la distance entre les villes.

DÉPART : VILLE NATALE

---



---



---

TRANSPORT

---



---



---

← Écris la distance jusqu'à la prochaine ville.

VILLE 2

---



---



---

TRANSPORT

---



---



---

← Écris la distance jusqu'à la prochaine ville.

VILLE 3

---



---



---

TRANSPORT

---



---



---

← Écris la distance jusqu'à la prochaine ville.

VILLE 4

---

---

---

TRANSPORT

---

---

---

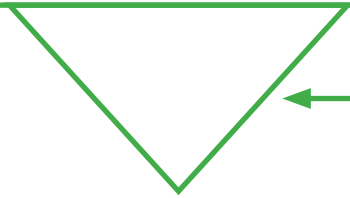

← Écris la distance jusqu'à la prochaine ville

VILLE 5

---

---

---

TRANSPORT

---

---

---

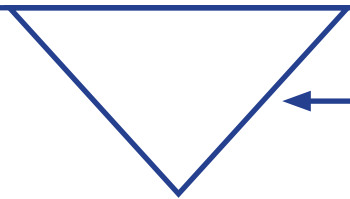

← Écris la distance jusqu'à la prochaine ville

VILLE 6

---

---

---

TRANSPORT

---

---

---

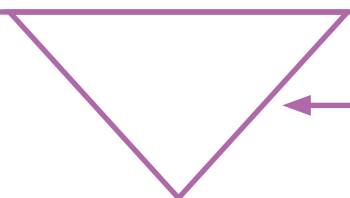

← Écris la distance jusqu'à la prochaine ville

FIN: VILLE NATALE

---

---

---

Quelle est la distance totale ?

\_\_\_\_\_



## VOCABULAIRE : ITINÉRAIRE

Réfléchis à la définition du nouveau mot. Complète le tableau.

Mot de vocabulaire

---

---

---

Ta Définition

Illustration

Comment utilises-tu ce mot en classe ?

---

---

---

---

---

---

---

---



## TRANSPORT POUR LE VOYAGE DE NOUR

Lis l'histoire. Entoure les mots que tu ne connais pas.

Nour et sa famille partiront en voyage. Aujourd'hui ils vont décider comment aller de leur ville natale à Louxor. Ils prévoient monter en bateau à Louxor.

Grand-père entre à la cuisine. "Comment nous allons aller à Louxor ?" demande-t-il.

"Nous essayons de décider," répond Nour.

"Nous pouvons prendre l'avion, le train, ou le bus," dit Sara.

"Je veux prendre l'avion. Je veux voler dans le ciel," dit Samir. "Juste comme un oiseau. Zoom, zoom."

Samir court autour de la pièce en remuant ses bras.

"Comment allons-nous décider ?" demande Grand-père.

"Nous pouvons réfléchir sur le coût du transport," suggère Nour.

"Ou sur la durée du voyage" dit Sara.

"Ou si nous pouvons voler comme un oiseau," ajoute Samir, toujours en remuant les bras.

"Ce sont de bonnes idées, les enfants," dit Grand-père. "Dites-moi ce que vous décidez."

"Quelqu'un veut un morceau de konafeh?" demande grand-mère en mettant un plat de konafeh sur la table.











## TRANSPORT POUR NOTRE VOYAGE

Regarde les photos. Écris « oui » ou « non » sous « Notre Ville » si on a ce type de transport. Ensuite, écris les noms des villes où il y a des bus, des trains ou des avions.

Transport	Notre Ville	Villes
	<hr style="border: 1px solid blue;"/> <hr style="border: 1px dashed pink;"/> <hr style="border: 1px solid blue;"/>	<hr style="border: 1px solid blue;"/> <hr style="border: 1px dashed pink;"/> <hr style="border: 1px solid blue;"/> <hr style="border: 1px dashed pink;"/> <hr style="border: 1px solid blue;"/>
	<hr style="border: 1px solid blue;"/> <hr style="border: 1px dashed pink;"/> <hr style="border: 1px solid blue;"/>	<hr style="border: 1px solid blue;"/> <hr style="border: 1px dashed pink;"/> <hr style="border: 1px solid blue;"/> <hr style="border: 1px dashed pink;"/> <hr style="border: 1px solid blue;"/>
	<hr style="border: 1px solid blue;"/> <hr style="border: 1px dashed pink;"/> <hr style="border: 1px solid blue;"/>	<hr style="border: 1px solid blue;"/> <hr style="border: 1px dashed pink;"/> <hr style="border: 1px solid blue;"/> <hr style="border: 1px dashed pink;"/> <hr style="border: 1px solid blue;"/>
	<hr style="border: 1px solid blue;"/> <hr style="border: 1px dashed pink;"/> <hr style="border: 1px solid blue;"/>	<hr style="border: 1px solid blue;"/> <hr style="border: 1px dashed pink;"/> <hr style="border: 1px solid blue;"/> <hr style="border: 1px dashed pink;"/> <hr style="border: 1px solid blue;"/>



## COMMENT ALLER LÀ-BAS ?

Tu vas désigner une des villes de ton voyage. En utilisant les ressources offertes en classe, informe-toi sur les types de transport disponibles dans ta ville. Suis les instructions ci-dessous

Complète. Le nom de la ville que je cherche est :

---

---

---

Écris les noms ou dessine les formes de transport dans ta ville :



## TÂCHES ET MÉTIERS DANS LES MOYENS DE TRANSPORT

Lis le texte. Entoure les mots que tu ne connais pas.

Réponds aux questions.

Nous avons besoin de tickets et de billets pour prendre les bus, les trains et les avions. Souvent, nous achetons les tickets et les billets en ligne. Parfois, nous achetons les tickets à la station. La personne qui vend les tickets, c'est le guichetier.



Bus: La personne qui conduit le bus, c'est le **conducteur de bus**. Les personnes qui maintiennent le bus en état de fonctionnement, ce sont les **mécaniciens**. Un **mécanicien** peut aussi travailler sur d'autres véhicules.



Trains: L'**ingénieur de chemin de fer** conduit le train. Le **contrôleur** prend ton ticket dès que tu montes dans le train. Le **chef de gare se** charge de la gare.



Avions: Conduire des avions est un métier très intéressant. Le **pilote** conduit l'avion, et le **co-pilote** aide le pilote à conduire l'avion. **Les agents de bord** s'assurent que vous êtes en sécurité en avion. La personne qui répare les avions, c'est un **mécanicien d'avion**.

1. Quel est le rôle du **chef de gare** ?

---



---



---

2. Qui conduit le train ?

---



---



---

3. Que fait le guichetier ?

---

---

---

4. Quel est le rôle d'un mécanicien ?

---

---

---

5. Que fait le contrôleur dans un train ?

---

---

---

6. Qui vous aide à comprendre les mesures de sécurité dans un avion ?

---

---

---

7. Qui aide le pilote à conduire l'avion ?

---

---

---





## PERSONNEL DU TRANSPORT

Écris les types de transport dans ta ville. Pour chaque type, dessine une image d'une personne effectuant son travail. Écris le nom de la profession sous chaque image

TRANSPORT

PROFESSION

\_\_\_\_\_

-----

\_\_\_\_\_

Nom de la profession

\_\_\_\_\_

-----

\_\_\_\_\_

\_\_\_\_\_

-----

\_\_\_\_\_

Nom de la profession:

\_\_\_\_\_

-----

\_\_\_\_\_

\_\_\_\_\_

-----

\_\_\_\_\_

Nom de la profession:

\_\_\_\_\_

-----

\_\_\_\_\_



## NOTRE CONVERSATION

Choisis et entoure chaque paire de professions. Écris une courte conversation entre deux personnes pendant qu'ils travaillent.

Par exemple, comment une personne aide l'autre ?

Mécanicien de Bus et Conducteur de Bus

Ingénieur de chemin de fer et Contrôleur

Chef de gare et Guichetier

Co-Pilote et Agent de bord

Handwriting practice area with multiple sets of blue solid top and bottom lines and a pink dashed middle line.



## L'ÉGYPTE EST ANIMÉE

Lis le texte. Entoure les mots que tu ne connais pas. Souligne chaque élément fait ou développé en Égypte

Les habitants en Égypte sont occupés chaque jour. Ils fabriquent des produits, cultivent la terre et offrent une expérience merveilleuse aux touristes



L'Égypte produit de l'acier. L'acier est utilisé pour construire des machines, des voitures, des ponts et autres

L'acier est utilisé pour fabriquer des ponts



Les tissus et les vêtements sont importants pour notre économie.

Fabriquer des tissus



La culture du coton est importante en Égypte. Le coton est utilisé pour fabriquer les fils et les tissus.

Coton brut

On cultive des dattes et des figues en Égypte.

Le blé, le maïs et le riz sont aussi cultivés fréquemment.



Dattes



## UTILISATION DE LA TERRE

Lis le texte et complète la page avec tes idées .

En Égypte, on utilise la terre pour développer la culture de la nourriture, les vêtements et autres usages. La terre offre aussi des ressources comme le charbon, le fer et l'or



L'extraction des ressources de la terre s'appelle l'exploitation minière. Le fer est extrait dans la région d'Assouan. L'or et le charbon sont aussi extraits en Égypte.



Liste des trois produits qui sont cultivés en Égypte.

---

---

---

---

---

---

---

---





## FABRIQUÉ EN ÉGYPTÉ

Lis chaque indice et choisis l'objet associé de la banque de mots pour l'écrire sur la ligne ci-dessous. Puis dessine des images d'éléments d'échantillons faits en Egypte qui correspondent également à l'indice donné.

Bus

Orange

Chemise

Pont

Coton

Réfrigérateur

Fait en acier

Fait en tissu

Utilisé dans ta maison

Comporte des roues

Un fruit

Une plante



## VOCABULAIRE : ÉCONOMIE

Réfléchis sur ta propre définition du nouveau mot.  
Complète le tableau

Mot de vocabulaire :

---

---

---

Ta Définition	Illustration
<p>Qu'est-ce que tu en penses quand on parle de l'économie?</p> <hr/> <hr/> <hr/> <hr/> <hr/> <hr/> <hr/> <hr/>	



## QU'EST-CE QUI SE PASSE ?

Tu vas désigner une des villes de ton voyage. Enregistre le nom de la ville, puis utilise les ressources offertes pour connaître et enregistrer les activités économiques de cette ville.

Le nom de la ville que je cherche est :

---

---

---

Écris les noms, dessine deux ou trois activités économiques dans la ville



## LES BEAUX SITES

Enregistre le nom et le lieu de chaque site.



---

---

---

---

---

---

---

---



---

---

---

---

---

---

---

---



---

---

---

---

---

---

---

---



---

---

---

---

---

---

---

---



## QU'EST-CE QUI EST INTÉRESSANT DANS CETTE VILLE ?

Enregistre à nouveau le nom de ta ville désignée ou choisie.  
 Ensuite, utilise les ressources fournies pour en savoir plus sur  
 au moins trois sites touristiques intéressants dans cette ville.  
 Enregistre à nouveau le nom de ta ville désignée.

Le nom de la ville que je cherche est :

\_\_\_\_\_

-----

\_\_\_\_\_

Site intéressant 1:

\_\_\_\_\_

-----

\_\_\_\_\_

-----

\_\_\_\_\_

Site intéressant 2:

\_\_\_\_\_

-----

\_\_\_\_\_

-----

\_\_\_\_\_

Site intéressant 3:

\_\_\_\_\_

-----

\_\_\_\_\_

-----

\_\_\_\_\_



## CHOSSES INTÉRESSANTES DANS NOTRE VOYAGE

Écris les noms des villes dans l'ordre de ta visite.

Ensuite, liste deux choses que le groupe juge intéressantes

Ville	Centres d'intérêt
1. <hr style="border: 1px solid blue;"/> <hr style="border: 1px dashed pink;"/> <hr style="border: 1px solid blue;"/>	1. <hr style="border: 1px solid blue;"/> <hr style="border: 1px dashed pink;"/> <hr style="border: 1px solid blue;"/> 2. <hr style="border: 1px solid blue;"/> <hr style="border: 1px dashed pink;"/> <hr style="border: 1px solid blue;"/>
2. <hr style="border: 1px solid blue;"/> <hr style="border: 1px dashed pink;"/> <hr style="border: 1px solid blue;"/>	1. <hr style="border: 1px solid blue;"/> <hr style="border: 1px dashed pink;"/> <hr style="border: 1px solid blue;"/> 2. <hr style="border: 1px solid blue;"/> <hr style="border: 1px dashed pink;"/> <hr style="border: 1px solid blue;"/>
3. <hr style="border: 1px solid blue;"/> <hr style="border: 1px dashed pink;"/> <hr style="border: 1px solid blue;"/>	1. <hr style="border: 1px solid blue;"/> <hr style="border: 1px dashed pink;"/> <hr style="border: 1px solid blue;"/> 2. <hr style="border: 1px solid blue;"/> <hr style="border: 1px dashed pink;"/> <hr style="border: 1px solid blue;"/>

Ville	Centres d'intérêt
4. <hr/> <hr style="border-top: 1px dashed #e91e63;"/> <hr/>	1. <hr/> <hr style="border-top: 1px dashed #e91e63;"/> <hr/> 2. <hr/> <hr style="border-top: 1px dashed #e91e63;"/> <hr/>
5. <hr/> <hr style="border-top: 1px dashed #e91e63;"/> <hr/>	1. <hr/> <hr style="border-top: 1px dashed #e91e63;"/> <hr/> 2. <hr/> <hr style="border-top: 1px dashed #e91e63;"/> <hr/>
6. <hr/> <hr style="border-top: 1px dashed #e91e63;"/> <hr/>	1. <hr/> <hr style="border-top: 1px dashed #e91e63;"/> <hr/> 2. <hr/> <hr style="border-top: 1px dashed #e91e63;"/> <hr/>





## LIEUX UNIQUES

Regarde les photos. Quels lieux aimes-tu visiter ? Pourquoi ?







## QU'EST-CE QUI EST UNIQUE DANS CETTE VILLE ?

Enregistre à nouveau le nom de ta ville désignée. Ensuite, utilise les ressources fournies pour connaître et enregistrer quelque chose que vous pensez unique dans cette ville.

Le nom de la ville que je cherche est :

---

---

---

Une chose unique dans cette ville, c'est :

---

---

---





## NOTRE VOYAGE

Dessine une image d'un lieu important dans cette ville. Dessine-toi comme un touriste. Écris au moins deux phrases pour décrire ce qui est spécial dans cette ville.

Le nom de la ville que je cherche est

---

---

---

Une chose unique dans cette ville, c'est :

---

---

---





## NOTRE VOYAGE

Dessine une image d'un lieu important dans cette ville. Dessine-toi comme un touriste. Écris au moins deux phrases pour décrire ce qui est spécial dans cette ville

Ville

Handwriting practice lines consisting of solid blue top and bottom lines and a dashed pink middle line, repeated five times.





## NOTRE VOYAGE

Dessine une image d'un lieu important dans cette ville. Dessine-toi comme un touriste. Écris au moins deux phrases pour décrire ce qui est spécial dans cette ville. .

Ville

Handwriting practice lines consisting of solid blue top and bottom lines and a dashed pink middle line, repeated six times.







## MA LISTE DE VÉRIFICATION EST EXACTE

Lis chaque énoncé. Vérifie le travail accompli de chaque jour.



Ville	Mon dessin est détaillé.	Mon dessin est bien coloré.	J'ai écrit des phrases complètes.	J'ai ajouté des détails à mon écrit
<hr style="border: 1px solid blue;"/> <hr style="border: 1px dashed pink;"/> <hr style="border: 1px solid blue;"/>				
<hr style="border: 1px solid blue;"/> <hr style="border: 1px dashed pink;"/> <hr style="border: 1px solid blue;"/>				
<hr style="border: 1px solid blue;"/> <hr style="border: 1px dashed pink;"/> <hr style="border: 1px solid blue;"/>				





## MA TOURNÉE ET MA PROMENADE EN VILLE

Crée la couverture de ton livre. Donne un titre au livre et écris ton nom en tant qu'auteur et illustrateur

A large rectangular area enclosed by a dotted blue border, intended for drawing the book cover. At the bottom of this area, there are four sets of horizontal lines for writing: each set consists of a solid blue top line, a dashed pink middle line, and a solid blue bottom line.





## UNE REVUE SUR MON LIVRE D'IMAGES

Un autre élève va revoir les pages que tu as créées pour ton livre d'images. Tu vas revoir son travail dans son livre d'étudiant

Nom du Réviseur

\_\_\_\_\_

-----

\_\_\_\_\_

Titre du Livre d'Images

-----

\_\_\_\_\_



J'aime tes pages parce que

\_\_\_\_\_

-----

\_\_\_\_\_

-----

\_\_\_\_\_



J'aime tes pages parce que

\_\_\_\_\_

-----

\_\_\_\_\_

-----

\_\_\_\_\_



Une chose que j'aimerais voir, c'est

\_\_\_\_\_

-----

\_\_\_\_\_

-----

\_\_\_\_\_



## MON AUTOÉVALUATION

Lis chaque énoncé. Pour chaque ligne, colorie les étoiles dans la boîte qui décrit ton effort.

	☆	☆☆	☆☆☆
Contenu pédagogique	☆ Je peux identifier une information sur des villes en Égypte avec l'aide du professeur ou d'un camarade.	☆ ☆ Je peux identifier une information précise sur des villes en Égypte	☆ ☆ ☆ Je peux identifier une information précise, notamment engageante sur des villes en Égypte
Qualité de la Performance	☆ Je peux créer une page d'un livre qui contient un texte et des images, mais qui n'est pas détaillée ou rendue soigneusement.	☆ ☆ Je peux créer un texte et des images soignés, détaillés et bien écrit.	☆ ☆ ☆ Je peux créer des images uniques, exceptionnellement soignées, détaillées et bien écrites.
Compétences de Vie	☆ Je peux utiliser une liste de vérification pour m'assurer que je comprends tous les éléments nécessaires avec aide.	☆ ☆ Je peux utiliser indépendamment une liste de vérification pour m'assurer que je comprends tous les éléments nécessaires	☆ ☆ ☆ Je peux utiliser indépendamment une liste de vérification pour m'assurer que je comprends tous les éléments nécessaires et créer une liste de vérification pour moi-même et pour d'autres tâches

# Grille d'évaluation (pour enseignant)

	<b>Attentes approchantes (1)</b>	<b>Répondant aux attentes (2)</b>	<b>Dépasse les attentes (3)</b>
<b>Contenu pédagogique</b>	Identifie les sites à visiter qui mettent en évidence les caractéristiques culturelles et environnementales importantes seulement avec de l'aide Matières Sociales C.2.a	Identifie indépendamment les sites à visiter qui mettent en évidence les caractéristiques culturelles et environnementales importantes Matières Sociales C.2.a.	Identifie les sites à visiter qui mettent en évidence les caractéristiques culturelles et environnementales importantes et les partage d'une manière unique. Matières Sociales C.2.a.
	Crée des œuvres d'art, mais qui ne représentent pas exactement la culture unique et les gens de la ville illustrée. Arts Visuels A.3.f.	Crée des œuvres d'art qui représentent exactement la culture unique et les gens de la ville illustrée. Arts Visuels A.3.f.	Crée des œuvres d'art exceptionnels qui représentent exactement la culture unique et les gens de la ville illustrée. Arts Visuels, m, A.3.f.
	Écrit sur plusieurs villes de la tournée, de la promenade mais peu de détails ou inexacts sur chaque lieu. Production Écrite C.1.a	Écrit sur plusieurs villes de la tournée, la promenade avec des détails importants et précis sur chaque lieu. Production Écrite C.1.a.	Écrit sur plusieurs villes de la tournée, la promenade avec des détails importants, intéressants, et précis avec une certaine complexité ou un vocabulaire d'un niveau élevé. Production Écrite C.1.a.
<b>Qualité de Performance</b>	Intègre des lieux intéressants dans le livre et les présente d'une manière qui attire les voyageurs seulement avec de l'aide. .	Intègre des lieux intéressants dans le livre et les présente d'une manière qui attire les voyageurs	Intègre des lieux intéressants dans le livre et les présente d'une manière qui attire, informe et engage les voyageurs.
	Crée des œuvres d'art qui ne sont pas bien soignées ou qui ne correspondent pas au texte.	Crée des œuvres d'art qui s'associent bien au texte et qui sont bien soignées et bien organisés.	Crée des œuvres d'art qui s'associent bien au texte et qui sont exceptionnellement soignées et créatifs.
<b>Compétences de Vie</b>	Travaille avec un camarade de classe pour planifier et améliorer un livre mais peut avoir des difficultés à être coopératif ou utile	Collabore avec un camarade de classe pour planifier ou améliorer un livre..	Collabore avec un camarade de classe pour planifier ou améliorer un livre servant comme un guide ou aidant autrui
	A besoin d'aide pour utiliser une liste de vérification afin de s'assurer que toutes les étapes d'un processus ont été complétées.	Utilise une liste de vérification indépendamment pour s'assurer que toutes les étapes d'un processus ont été complétées	Utilise une liste de vérification indépendamment pour s'assurer que toutes les étapes d'un processus ont été complétées et aide les pairs à utiliser la liste d'une manière efficace







COMMENT LE MONDE FONCTIONNE

CHAPITRE 3

# LA VIE AU BORD DU NIL







## DE RETOUR CHEZ NOUS

Lis l'histoire.

“Nour. Je suis content de te voir,” a dit Hossam. “Comment était votre voyage?”

“Nous nous sommes beaucoup amusés, Hossam. Nous avons vu beaucoup de choses,» a répondu Nour. «Vous avez vu un éléphant?», a demandé Hossam.

“Oui, nous sommes allés au zoo. Nous sommes allés aux musées et nous avons beaucoup appris sur notre histoire. Nous avons aussi vu beaucoup de monuments sur les premiers guides de l'Égypte. C'était formidable,» a répondu Nour. Qu'est-ce que vous avez le plus aimé pendant votre voyage ?» a demandé Hossam.

«Beaucoup de choses. Nous sommes allés visiter une caserne de pompiers et nous sommes montés dans un camion d'incendie. Puis nous sommes allés dans un parc aquatique. C'était amusant de jouer dans l'eau. Il y avait un musée uniquement pour les enfants. On nous a laissés jouer sur des tambours traditionnels. Le zoo était génial. Tu n'as jamais vu une girafe? A demandé Nour.

Hossam a ri. Il semble que vous vous êtes beaucoup amusés».

Nour a dit, «Oui. C'était intéressant d'avoir toutes ces choses dans une seule ville. Nous avons bien aimé notre voyage.»





## VOCABULAIRE : DIVERS

Réfléchis sur ta propre définition. Complète le tableau.

Mot de Vocabulaire:

---

---

---

Ta Définition

Illustration

Fais une phrase avec le mot de vocabulaire

---

---

---

---

---

---



## CÉLÉBRER LES DIFFÉRENCES

Réponds aux questions suivantes dans la colonne du milieu.

Pour chaque question, trouve un élève dans ta classe qui a une réponse différente. Enregistre la réponse dans la dernière colonne.

Chaque élève participe une seule fois.

Questions	Mes réponses	Le nom et les réponses de mon camarade
Quelle est ta nourriture préférée?	<hr/> <hr style="border-top: 1px dashed;"/> <hr/> <hr/> <hr style="border-top: 1px dashed;"/> <hr/>	<hr/> <hr style="border-top: 1px dashed;"/> <hr/> <hr/> <hr style="border-top: 1px dashed;"/> <hr/>
Quel est ton sport préféré ?	<hr/> <hr style="border-top: 1px dashed;"/> <hr/> <hr/> <hr style="border-top: 1px dashed;"/> <hr/>	<hr/> <hr style="border-top: 1px dashed;"/> <hr/> <hr/> <hr style="border-top: 1px dashed;"/> <hr/>
À quelle heure tu te réveilles le matin?	<hr/> <hr style="border-top: 1px dashed;"/> <hr/> <hr/> <hr style="border-top: 1px dashed;"/> <hr/>	<hr/> <hr style="border-top: 1px dashed;"/> <hr/> <hr/> <hr style="border-top: 1px dashed;"/> <hr/>

Questions	Mes réponses	Le nom et les réponses de mon camarade
<p>Quel est ton type d'histoire préféré ?</p>	<hr/> <hr/> <hr/> <hr/> <hr/> <hr/> <hr/> <hr/>	<hr/> <hr/> <hr/> <hr/> <hr/> <hr/> <hr/> <hr/>
<p>Quelle est ta chanson préférée ?</p>	<hr/> <hr/> <hr/> <hr/> <hr/> <hr/> <hr/> <hr/>	<hr/> <hr/> <hr/> <hr/> <hr/> <hr/> <hr/> <hr/>





## DES IDÉES POUR UNE VILLE

Réfléchis aux idées qui ont été partagées sur les affiches. Écris une ou deux idées qui te paraissent les plus importantes pour chaque question.

1. De quoi chaque ville a-t-elle besoin pour assurer la sécurité de sa population ?

---

---

---

---

---

---

2. Quels emplois et quels métiers seront disponibles dans ta ville ?

---

---

---

---

---

---

3. De quels services les gens ont-ils besoin dans une ville ?

---

---

---

---

---

---

4. De quoi les enfants ont-ils besoin dans une ville et qu'est-ce qu'ils y apprécient ?

---

---

---

---

---

---



## AIDER LES AUTRES

Quelles photos montrent «l'aide des autres»?







## AUJOURD'HUI, JE VAIS ...

Réfléchis sur ce que tu peux faire aujourd'hui pour aider ta communauté.  
Réponds aux questions et prépare-toi pour être un steward.

1. Aujourd'hui, je vais

---

---

---

2. Pour ce faire, je vais

---

---

---

---

---

3. Dessine ta photo étant un steward aujourd'hui.



## EAU, EAU, EAU

Regarde les photos. Lis le texte. Entoure les mots que tu ne connais pas.

L'eau est une importante ressource naturelle. Les humains, les animaux et les plantes ont besoin d'eau pour vivre.



Parfois, les agriculteurs doivent apporter de l'eau pour leurs cultures. Les terres agricoles n'ont pas assez de pluie.



Les humains ont de nombreuses utilisations de l'eau. On boit, on cuisine et on se baigne avec l'eau. On utilise l'eau aussi pour faire la vaisselle et pour nettoyer la maison. Tu peux réfléchir sur d'autres utilisations de l'eau par les humains ?





## D'OÙ VIENT L'EAU ?

Réfléchis, d'où vient l'eau ? Réponds aux questions et dessine des images qui illustrent tes idées.

Où les animaux trouvent-ils de l'eau pour boire ?

---

---

---

---

---

---

Comment les agriculteurs arrosent-ils leurs champs ?

---

---

---

---

---

---

Comment peux-tu avoir de l'eau potable chez toi, à la maison ?

---

---

---

---

---

---

D'où vient l'eau que tu as dans le robinet dans ta maison ?

---

---

---

---

---

---



## FILTRAGE DE L'EAU

Suis les instructions à chaque étape. Enregistre tes observations.

À quoi ressemblait l'eau avant le filtrage ?

Handwriting practice lines for the question 'À quoi ressemblait l'eau avant le filtrage ?'. The lines consist of a solid blue top line, a dashed pink middle line, and a solid blue bottom line, repeated twice.

Filtrer	Observations de la qualité de l'eau après le filtrage
Cailloux	<p>Handwriting practice lines for the 'Cailloux' row, consisting of a solid blue top line, a dashed pink middle line, and a solid blue bottom line, repeated twice.</p>
Sable	<p>Handwriting practice lines for the 'Sable' row, consisting of a solid blue top line, a dashed pink middle line, and a solid blue bottom line, repeated twice.</p>
Papier à filtre	<p>Handwriting practice lines for the 'Papier à filtre' row, consisting of a solid blue top line, a dashed pink middle line, and a solid blue bottom line, repeated twice.</p>



## BILAN DE L'EXPÉRIENCE

Utilise l'information que tu as enregistrée durant l'expérience pour répondre aux questions.

Quel filtre nettoyait au mieux l'eau ?

---

---

---

---

---

---

Est-ce que l'un des filtres a enlevé le colorant alimentaire ?

---

---

---

---

---

---





Penses-tu que ces filtres élimineraient tous les polluants possibles de l'eau ?  
Pour quelles raisons oui ou non ?

---

---

---

---

---

---

Pourquoi on ne doit pas boire de l'eau directement de la rivière ?

---

---

---

---

---

---



## UN VISITEUR À L'ÉCOLE

Lis l'histoire. Entoure les mots que tu ne connais pas.

Nour et Hossam vont à pied à l'école. Une femme parlait à leur professeur devant l'école. L'enseignante a vu Nour et Hossam. «Bonjour, Nour et Hossam,» a dit l'enseignante. «C'est Dr. Nora, elle est biologiste aquatique. Elle est là pour parler à notre classe de la vie dans le Nil».



«Bonjour, les enfants,» a dit Dr. Nora.  
 «Avez-vous déjà vu une tortue à carapace molle?». Dr. Nora a tenu son téléphone. Nour et Hossam pouvaient voir une photo. «Les tortues sont très timides,» disait-elle. «Wow,» disaient Nour et Hossam. Ils n'ont jamais vu une si grande tortue. «Elle est énorme,» a dit Hossam. «Est-ce qu'elle mord ?» a demandé Nour, à haute voix. «Elle ne te mordra pas,» a répondu Dr. Nora. «Je vais vous montrer plus sur la vie aquatique en classe.» a dit Dr. Nora en souriant. "







## L'ÉCOSYSTÈME AQUATIQUE DU NIL

Lis le texte. Entoure les mots que tu ne connais pas.

De nombreux types de poissons vivent dans le Nil comme la perche du Nil, le tilapia, le silure et le tigre. Certains poissons sont minuscules. Certains sont très gros, même plus gros que vous.



Plusieurs types de reptiles vivent près du Nil. L'anguille épineuse vit dans le Nil. Elle ressemble à un serpent, mais c'est un poisson.

Les crocodiles vivent dans le Nil. Ils mangent des poissons, des oiseaux, des grenouilles et d'autres animaux dans la rivière.



Quels animaux connais-tu qui vivent dans le Nil?



## VOCABULAIRE : AQUATIQUE

Complète le tableau en utilisant la définition du nouveau mot.

Mot de vocabulaire:

---

---

---

Ta Définition

Illustration

Fais une phrase avec le nouveau mot

---

---

---

---

---

---



## MON PLAN POUR GARDER L'EAU POTABLE

Réfléchis aux moyens que tu peux utiliser pour t'aider à garder l'eau dont ta communauté a besoin potable. Décris et illustre ton plan.



## L'ÉGYPTE SE DÉVELOPPE

Regarde le diagramme en discutant en classe. Réponds aux questions.

POPULATION DE L'ÉGYPTE

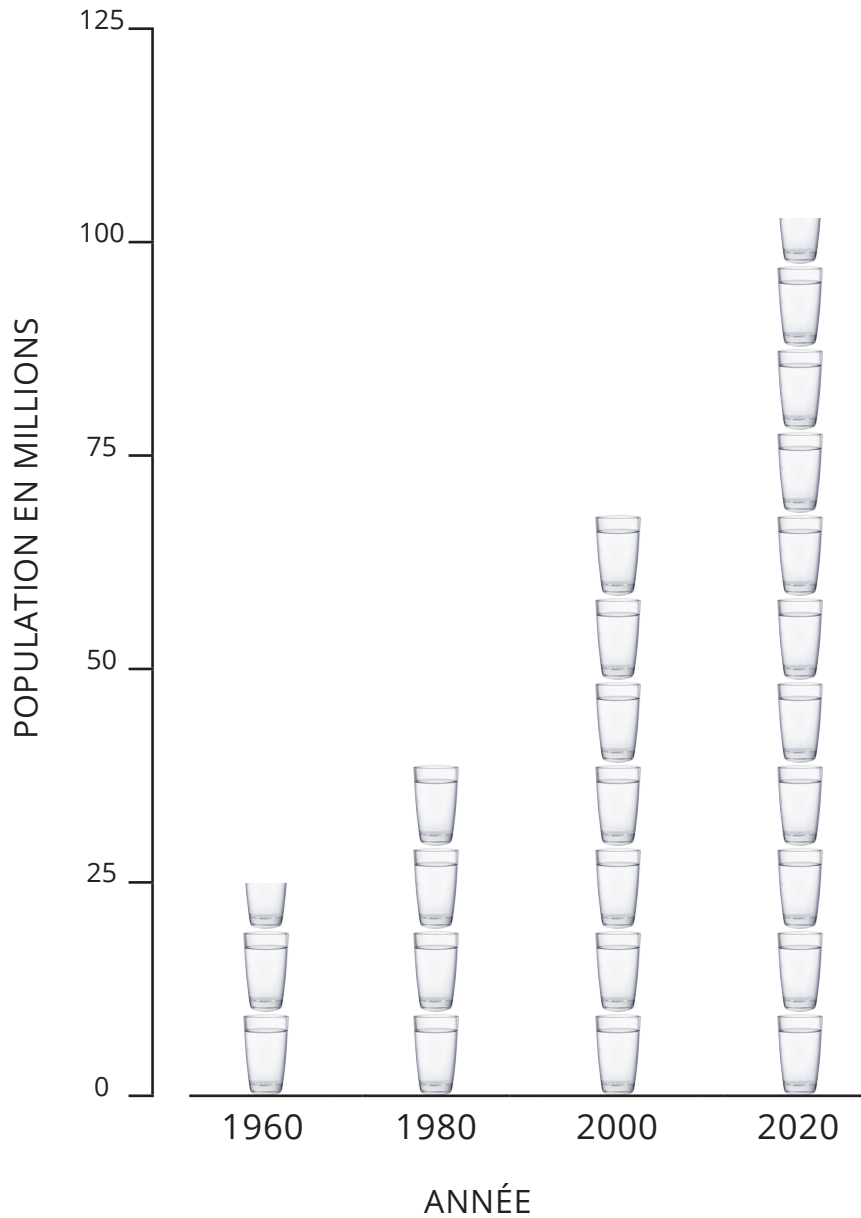

**CLÉ**

1  = 10 millions personnes

$\frac{1}{2}$   = 5 millions personnes

D'après ces données, en quelle année était la plus petite population en Égypte?

\_\_\_\_\_

En quelle année était la plus grande population ? \_\_\_\_\_

Entoure la réponse correcte. La population:

- grandit
- diminue
- reste la même





## AGIR

Réponds aux questions suite à la discussion en classe.

Comment peux-tu utiliser moins d'eau dans ta vie quotidienne ?

Mes idées:

---

---

---

---

---

---

---

---

---

---

Les idées de quelqu'un d'autre, que j'ai aimées

---

---

---

---

---

---

---

---

---

---



## UTILISATION DE L'ÉLECTRICITÉ À LA MAISON

Étudie la maison ci-dessous. Entoure les lieux où l'électricité est utilisée.

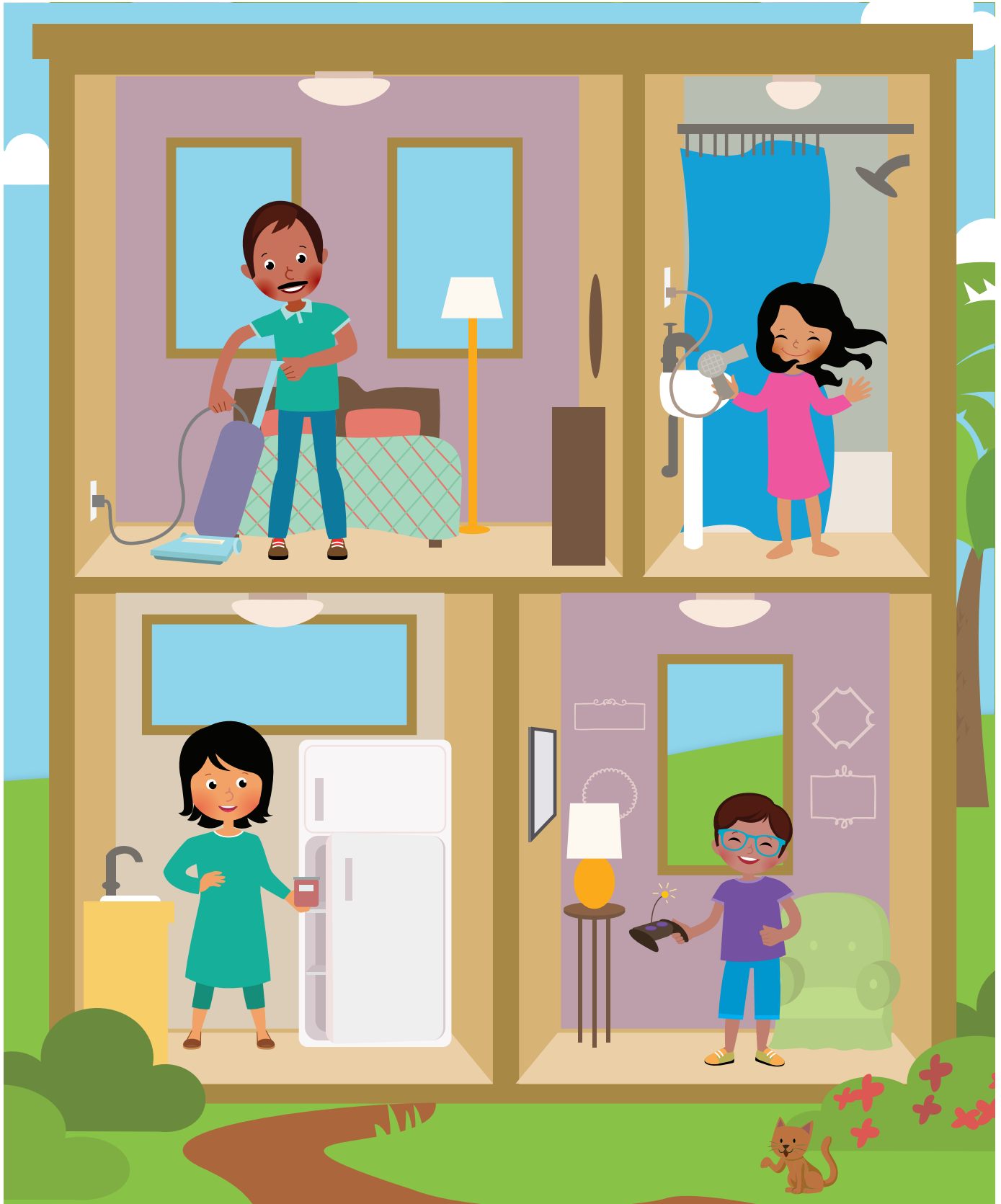



## MON PLAN DE CONSERVATION

Imagine que tu travailles dans le ministère de l'Environnement. On vous a demandé de préparer une liste des moyens dont les gens peuvent se servir pour conserver l'énergie. Enregistre les activités qui utilisent l'énergie dans une colonne. Dans l'autre colonne, présente une suggestion aux gens pour conserver l'énergie en relation avec ces activités.

Activité	Comment Conserver l'Énergie
<hr/> <hr/> <hr/> <hr/> <hr/> <hr/> <hr/> <hr/>	<hr/> <hr/> <hr/> <hr/> <hr/> <hr/> <hr/> <hr/>
<hr/> <hr/> <hr/> <hr/> <hr/> <hr/> <hr/> <hr/>	<hr/> <hr/> <hr/> <hr/> <hr/> <hr/> <hr/> <hr/>
<hr/> <hr/> <hr/> <hr/> <hr/> <hr/> <hr/> <hr/>	<hr/> <hr/> <hr/> <hr/> <hr/> <hr/> <hr/> <hr/>
<hr/> <hr/> <hr/> <hr/> <hr/> <hr/> <hr/> <hr/>	<hr/> <hr/> <hr/> <hr/> <hr/> <hr/> <hr/> <hr/>





## METTRE L'ACCENT SUR LA TECHNOLOGIE

Lis le texte. Entoure les mots que tu ne connais pas.

Les déchets en plastique causent un problème pour l'environnement. Beaucoup de sacs plastiques et de bouteilles qu'on utilise ont à peu 1000 ans. C'est plus de 10 vies humaines. Et si on peut réutiliser ou recycler certaines de ces bouteilles?



Une adolescente égyptienne s'appelle Azza Abdel Hamid Fayad a eu une idée géniale. Elle a développé un moyen d'utiliser le plastique pour faire du carburant. Ce carburant peut être utilisé pour alimenter les véhicules. L'idée de Azza aide à résoudre deux problèmes à la fois. Ça aide à se débarrasser des déchets en plastique. Ça fournit également une source d'énergie.



## LE PLAN DE NOTRE VILLE

Fais une liste de 10 éléments de ton thème désigné qui devraient être inclus dans notre ville modèle. À côté de chaque élément, écris son but.

Élément	But
1. _____ ----- _____	1. _____ ----- _____
2. _____ ----- _____	2. _____ ----- _____
3. _____ ----- _____	3. _____ ----- _____
4. _____ ----- _____	4. _____ ----- _____
5. _____ ----- _____	5. _____ ----- _____

Élément	But
6. <hr style="border: 1px solid blue;"/> <hr style="border: 1px dashed pink;"/> <hr style="border: 1px solid blue;"/>	6. <hr style="border: 1px solid blue;"/> <hr style="border: 1px dashed pink;"/> <hr style="border: 1px solid blue;"/>
7. <hr style="border: 1px solid blue;"/> <hr style="border: 1px dashed pink;"/> <hr style="border: 1px solid blue;"/>	7. <hr style="border: 1px solid blue;"/> <hr style="border: 1px dashed pink;"/> <hr style="border: 1px solid blue;"/>
8. <hr style="border: 1px solid blue;"/> <hr style="border: 1px dashed pink;"/> <hr style="border: 1px solid blue;"/>	8. <hr style="border: 1px solid blue;"/> <hr style="border: 1px dashed pink;"/> <hr style="border: 1px solid blue;"/>
9. <hr style="border: 1px solid blue;"/> <hr style="border: 1px dashed pink;"/> <hr style="border: 1px solid blue;"/>	9. <hr style="border: 1px solid blue;"/> <hr style="border: 1px dashed pink;"/> <hr style="border: 1px solid blue;"/>
10. <hr style="border: 1px solid blue;"/> <hr style="border: 1px dashed pink;"/> <hr style="border: 1px solid blue;"/>	10. <hr style="border: 1px solid blue;"/> <hr style="border: 1px dashed pink;"/> <hr style="border: 1px solid blue;"/>





## LISTE DES MATÉRIELS

Fais une liste de matériel dont tu auras besoin pour construire ta ville modèle. Entoure les éléments que tu vas apporter de chez toi.

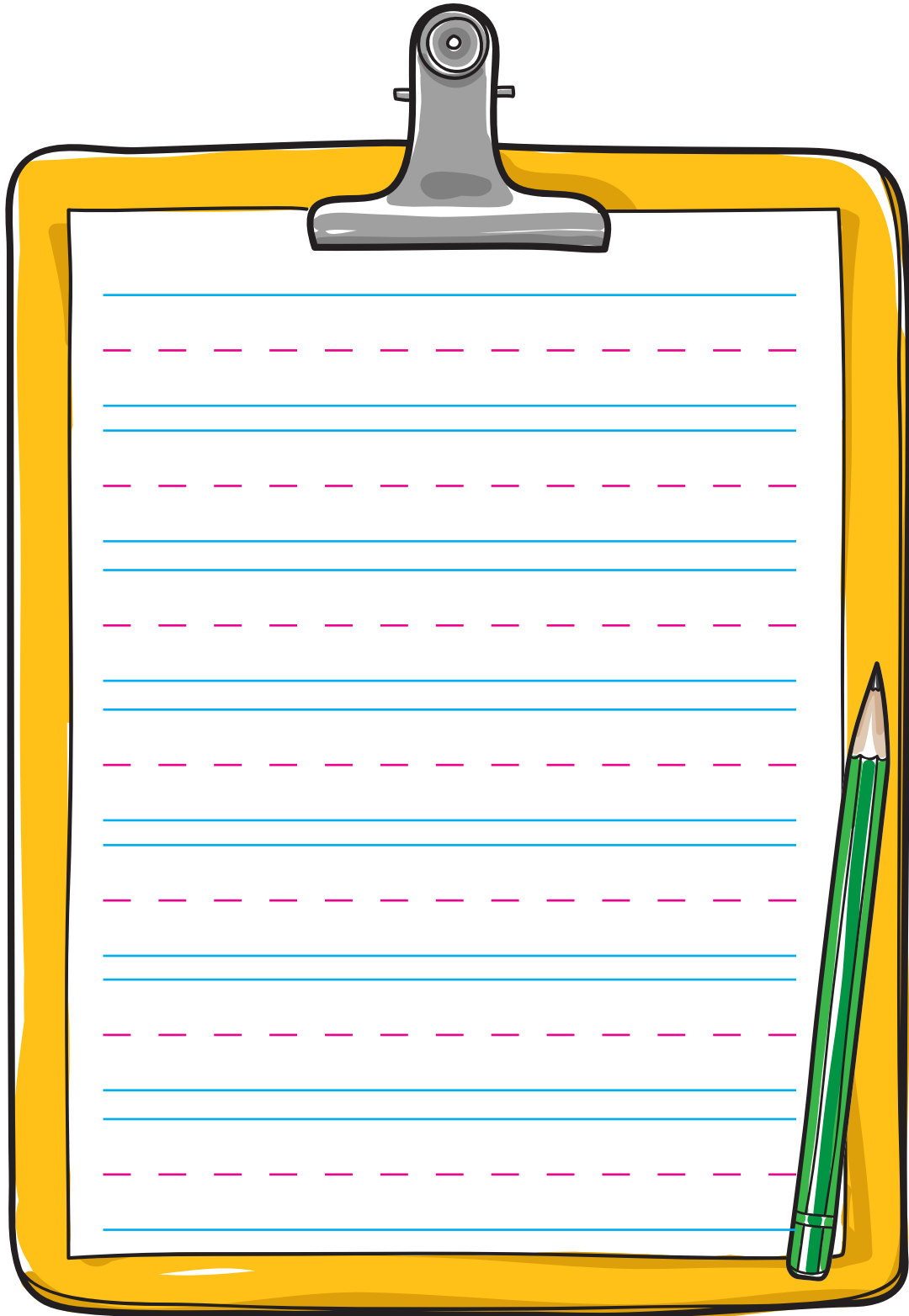





## LES PHOTOS RACONTENT DES HISTOIRES

L'image ci-dessous est celle d'une affiche trouvée dans un lieu public. Montre comment le message est communiqué à travers des images et un texte.



Ouvre le robinet doucement  
et ferme-le vite

افتح الصنبور برفق  
واغلقه بسرعة

Ne laisse pas le robinet  
ouvert pendant la vaisselle

لا تترك الصنبور مفتوحاً  
أثناء غسل الأكواب



## COMMENT ON VA CONSERVER

Écris deux ou trois phrases et dessine une image qui explique ton plan pour conserver l'eau ou l'électricité dans ta ville.

On va aider à conserver    eau / électricité  
(entoure un)

Handwriting practice area with four sets of lines: a solid blue top line, a dashed pink middle line, and a solid blue bottom line.

Large empty rectangular box for drawing an illustration related to the writing task.





## LE BROUILLON DE MON POSTER

Organise tes idées pour un poster. Réfère-toi à l'exemple de l'affiche.

On conserve l'eau ou l'électricité

---

---

---

---

---

---

---

---

Notre poster sera (entoure un):

a) une publicité de nos efforts    b) une partie de notre campagne

Ce qu'on veut dire aux habitants:

---

---

---

---

---

---

---

---

Images qui vont nous aider à communiquer:



## LE POSTER DE CONSERVATION

Complète ton poster final ci-dessous. Utilise des mots et des images pour communiquer le plan ou la campagne de conservation.



## MA CONTRIBUTION

Enregistre ton objectif pour la journée de travail ci-dessous.  
À la fin de la leçon, colorie la forme qui décrit ta progression.

Mon objectif pour aujourd'hui est

---

---

---

---

---

---

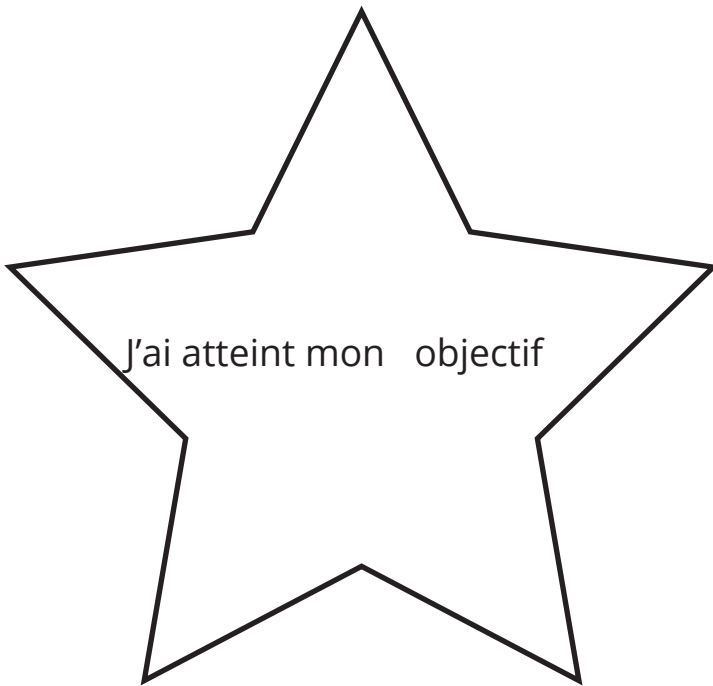



## COOPÉRATION

Réfléchis à propos de ta coopération aujourd'hui. Complète les phrases suivantes:

1. J'ai fait preuve de coopération lorsque je

---

---

---

---

---

2. J'ai travaillé comme membre d'équipe en

---

---

---

---

---

3. J'ai écouté d'autres idées lorsque

---

---

---

---

---

4. Je suis fier de mon travail parce que

---

---

---

---

---



## MON AUTOÉVALUATION

Lis chaque énoncé. Colorie l'étoile dans la boîte qui décrit ton effort.

	☆	☆☆	☆☆☆
Contenu pédagogique	☆ Je peux expliquer l'importance de l'eau et de l'électricité mais j'ai du mal à identifier comment on peut les conserver.	☆ ☆ Je peux expliquer l'importance de l'eau et de l'électricité et comment on peut les conserver.	☆ ☆ ☆ Je peux expliquer l'importance de l'eau et de l'électricité et je peux préciser plusieurs moyens pour les conserver.
Qualité de la Performance	☆ J'ai du mal à choisir ou à travailler avec du matériel pour construire des éléments pour la ville.	☆ ☆ J'ai utilisé du matériel adéquat d'une manière efficace pour construire des éléments pour la ville.	☆ ☆ ☆ J'ai utilisé du matériel d'une manière créative ou unique pour construire des éléments pour la ville.
Compétences de Vie	☆ J'ai eu du mal à travailler avec mon équipe ou à accomplir ma tâche.	☆ ☆ J'ai bien travaillé avec mon équipe et j'ai accompli ma tâche.	☆ ☆ ☆ J'étais le leader de mon équipe, j'ai aidé les autres à travailler ensemble et à accomplir leurs tâches.

# Grille d'évaluation (pour enseignant)

	Attentes Approchantes (1)	Répondant aux attentes (2)	Dépasse les attentes (3)
<b>Contenu pédagogique</b>	Identifie les moyens dont la partie désignée de la ville peut conserver l'eau ou l'électricité avec de l'aide. Matières Sociales B.1.j.	Identifie un moyen efficace dont la partie désignée de la ville peut conserver l'eau ou l'électricité. Matières Sociales B.1.j.	Identifie plusieurs moyens efficaces dont la partie désignée de la ville peut conserver l'eau ou l'électricité, offrant des solutions nouvelles et innovantes. Matières Sociales B.1.j.
	Utilise du matériel recyclé d'une manière inefficace ou seulement avec de l'aide pour construire des éléments pour la ville modèle. Arts Visuels 2.c.	Utilise du matériel recyclé d'une manière efficace pour construire des éléments pour la ville modèle. Arts Visuels 2.c.	Utilise du matériel recyclé d'une manière créative pour construire des éléments précis pour la ville modèle. Arts Visuels 2.c.
	Nomme les composantes importantes d'une ville et leur but avec de l'aide. Matières Sociales D.1.a.	Nomme les composantes importantes d'une ville et leur but. Matières Sociales D.1.a.	Nomme une variété de composantes importantes d'une ville, précise leur but et peut suggérer des améliorations. Matières Social D.1.a.
<b>Qualité de Performance</b>	Aide minimalement à créer une conception réaliste et efficace pour la partie désignée de la ville.	Aide à créer un plan –(un dessin) réaliste et effectif pour la partie désignée de la ville.	Aide à créer un plan –(un dessin) réaliste et effectif pour la partie désignée de la ville et contribue aux suggestions sur la façon dont toutes les pièces s'assemblent.
	Parle du modèle et de l'affiche mais a du mal à les expliquer sans incitation	Parle du modèle et de l'affiche en les expliquant avec un minimum d'incitation.	Parle soigneusement du modèle et de l'affiche en les expliquant sans incitation.
<b>Compétences de Vie</b>	Travaille avec une équipe pour planifier et concevoir un modèle, mais peut avoir du mal à être coopératif ou utile.	Collabore avec une équipe pour planifier et concevoir un modèle.	Collabore et dirige une équipe pour planifier, concevoir et améliorer un modèle.
	Gère ou organise des tâches individuelles d'une manière inefficace ou seulement avec l'aide des pairs ou de l'enseignant.	Gère et organise des tâches individuelles d'une manière efficace et indépendante	Gère et organise des tâches individuelles d'une manière efficace et aide à organiser des paires.

COMMUNICATION

CHAPIRTE 1

# COMMUNIQUER DANS UNE COMMUNAUTÉ









# COMMUNIQUER

Complète le web avec tes idées sur la communication.

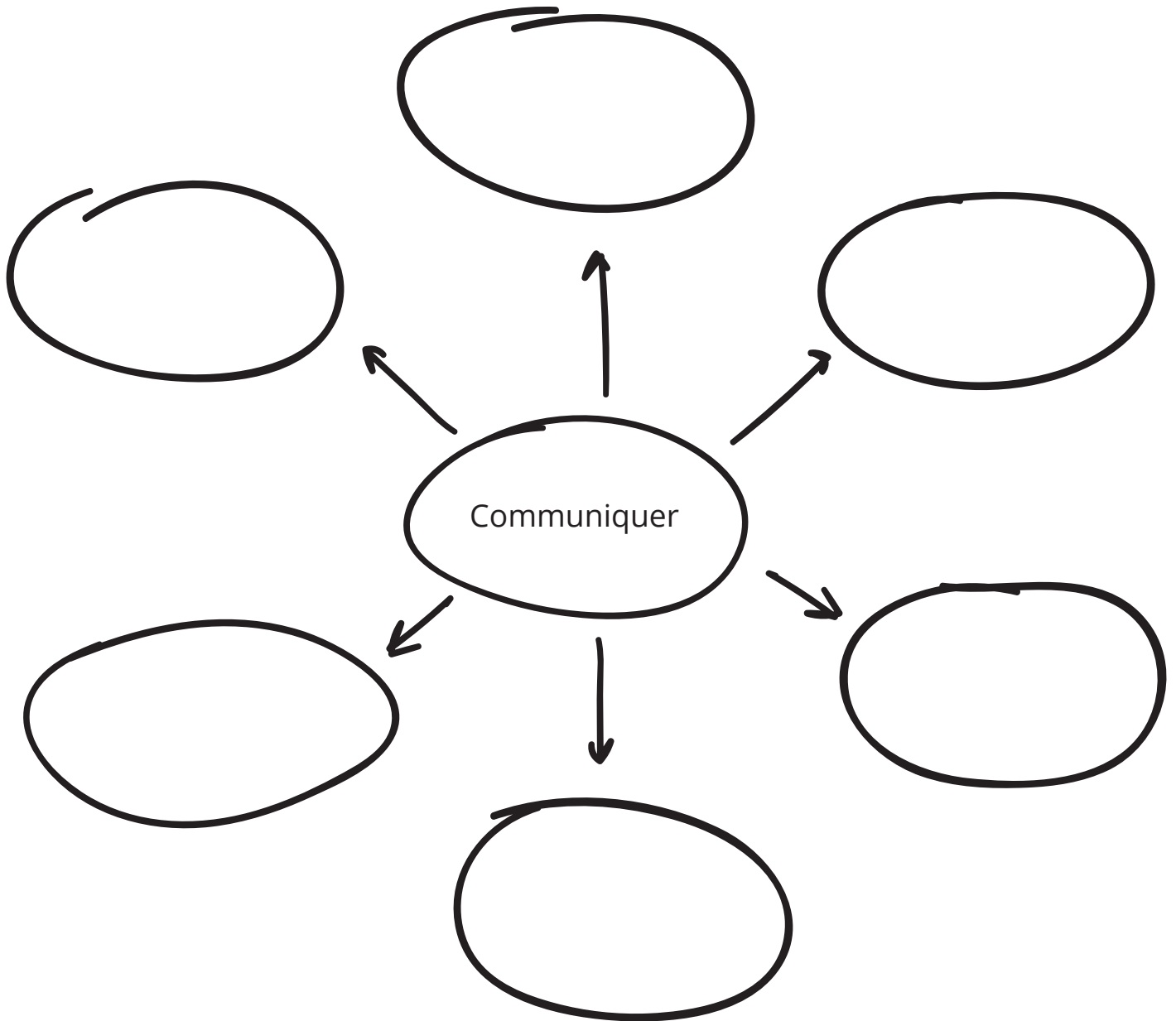



## BONJOUR NOUR

Suis la lecture de ton enseignant.

«Bonjour Nour. N'oublie pas ton devoir» a dit la mère de Nour.

«Bonjour maman. Je ne vais pas l'oublier».

«Dépêche-toi Sara. Je dois me préparer.» S'écrie Nour à sa sœur à travers la porte de la salle de bains. «D'accord. une minute,» dit Sara.

«Qu'est-ce que vous voulez manger au petit-déjeuner?» demande la grand-mère à la cuisine. «Un sandwich au fromage, s'il vous plait,» répond Nour.

En sortant de sa chambre, Nour a vu Hossam.

«Hé Hossam», dit Nour. «Courons jusqu'à la fin de la rue.»

«Prêts, allons-y !» s'écrie Hossam.

En courant, Nour a vu le fleuriste au coin de la rue.

«Bonjour. Bonne journée à l'école», a dit le fleuriste.

«Merci. Bonne journée à vous aussi», a dit Nour.



Dès que Nour est arrivée à l'école, elle a été accueillie par sa maîtresse. «Salut Nour» a dit la maîtresse. «Bonjour Mme Hoda.» Les amis de Nour ont commencé à lui parler pendant qu'elle s'asseyait sur sa chaise. «Hé Nour. Tu as passé un week-end amusant?» a demandé Mariam. «Oui, j'ai joué au football avec Hossam. C'était super.»

C'est formidable! J'ai joué au football avec mon frère» a dit Omar. «Nour, restons ensemble pendant la récréation, d'accord?» a dit son amie Rana. «C'est le temps de commencer notre travail, les élèves» leur a dit la maîtresse.

Nour et ses camarades de classe ont cessé de parler et ils ont commencé leur journée scolaire.





## REPRÉSENTER GRAPHIQUEMENT MES CONVERSATIONS

Fais une liste des personnes avec qui tu as communiqué aujourd'hui. Puis, classe les données sous forme de catégories pour compléter le graphique ci-dessous.

Complète les colonnes du graphique pour montrer combien de fois tu as communiqué avec chaque catégorie.

LES CONVERSATIONS D'AUJOURD'HUI

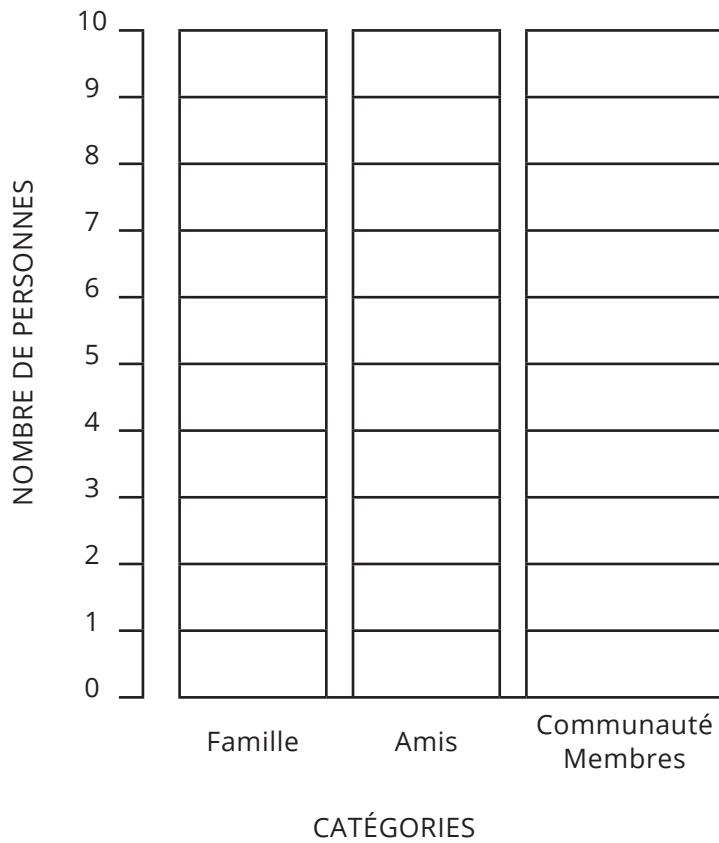



## JEU DE RÔLE : SCÈNE 1

Dans les pages suivantes, il y a quatre scénarios différents. Joue la scène désignée par ta maîtresse.

### Parler à Papa

Enfant: Papa, où est mon livre de l'école?

Papa: Je ne sais pas. Je peux t'aider à chercher.

Enfant: Merci.

Papa: Je vais chercher dans la salle de séjour. Toi, cherche dans ta chambre.

Enfant: D'accord. Il n'est pas dans ma chambre.

Papa: Je l'ai trouvé. Le livre était sur la table.

Enfant: Merci pour votre aide, Papa.

Papa: De rien.

Dans cette scène, les personnages communiquent avec

---

---

---

---

---

---

---



## JEU DE RÔLE : SCÈNE 2

Joue la scène désignée par ta maîtresse.

### Parler à Grand-mère

Enfant: Grand-mère, je peux vous poser une question?

Grand-mère: Bien sûr. Viens, assieds-toi à côté de moi.

Enfant: Grand-mère, comment était maman quand elle avait mon âge?

Grand-mère: Elle était comme toi. Elle aimait lire. Elle aimait aussi jouer de la musique.

Enfant: Wow. J'aime écouter vos histoires, grand-mère. Vous pouvez me raconter plus.

Dans cette scène, les personnages communiquent avec

---

---

---

---

---

---

---



## JEU DE RÔLE : SCÈNE 3

Joue la scène désignée par ta maîtresse.

### Parler à un Frère

Enfant: Construisons un château fort.

Frère: Où?

Enfant: Dans notre chambre.

Frère: Huh ! Avec quoi allons-nous le construire?

Enfant: Oreillers et couvertures.

Frère: Et quelques chaises, qu'en penses-tu? Nous pourrons mettre les couvertures sur les chaises.

Enfant: C'est une très bonne idée. Commençons le travail.

Dans cette scène, les personnages communiquent avec

---

---

---

---

---

---

---

---

---

---

---



## JEU DE RÔLE : SCÈNE 4

Joue la scène désignée par ta maîtresse.

### Parler à maman

Maman: Qu'est-ce que tu veux pour le dîner?

Enfant: De la salade. Je peux vous aider.

Maman: C'est formidable. Peux-tu me donner les concombres?

Enfant: Oui. Les voilà. Qu'est-ce que je dois faire après?

Maman: Lave les concombres dans l'évier. Puis utilise un éplucheur pour éplucher les concombres.

Enfant: Comme ça? Vous pouvez me montrer?

Maman: D'accord, regarde comment je fais puis fais comme moi.

Dans cette scène, les personnages communiquent avec

---

---

---

---

---

---

---





## COMMUNIQUER AVEC MA FAMILLE

Dessine et raconte un moment où tu as communiqué avec un membre de ta famille pour l'aider à résoudre un problème.

A large, empty rectangular box with a green border, intended for the student to draw a scene related to the prompt.A series of horizontal lines for writing. Each set consists of a solid blue top line, a dashed pink middle line, and a solid blue bottom line. There are five such sets of lines provided for the student to write their response.



## POSTER UNE LETTRE

Exerce-toi à mettre une adresse sur une enveloppe. Puis, crée un timbre.

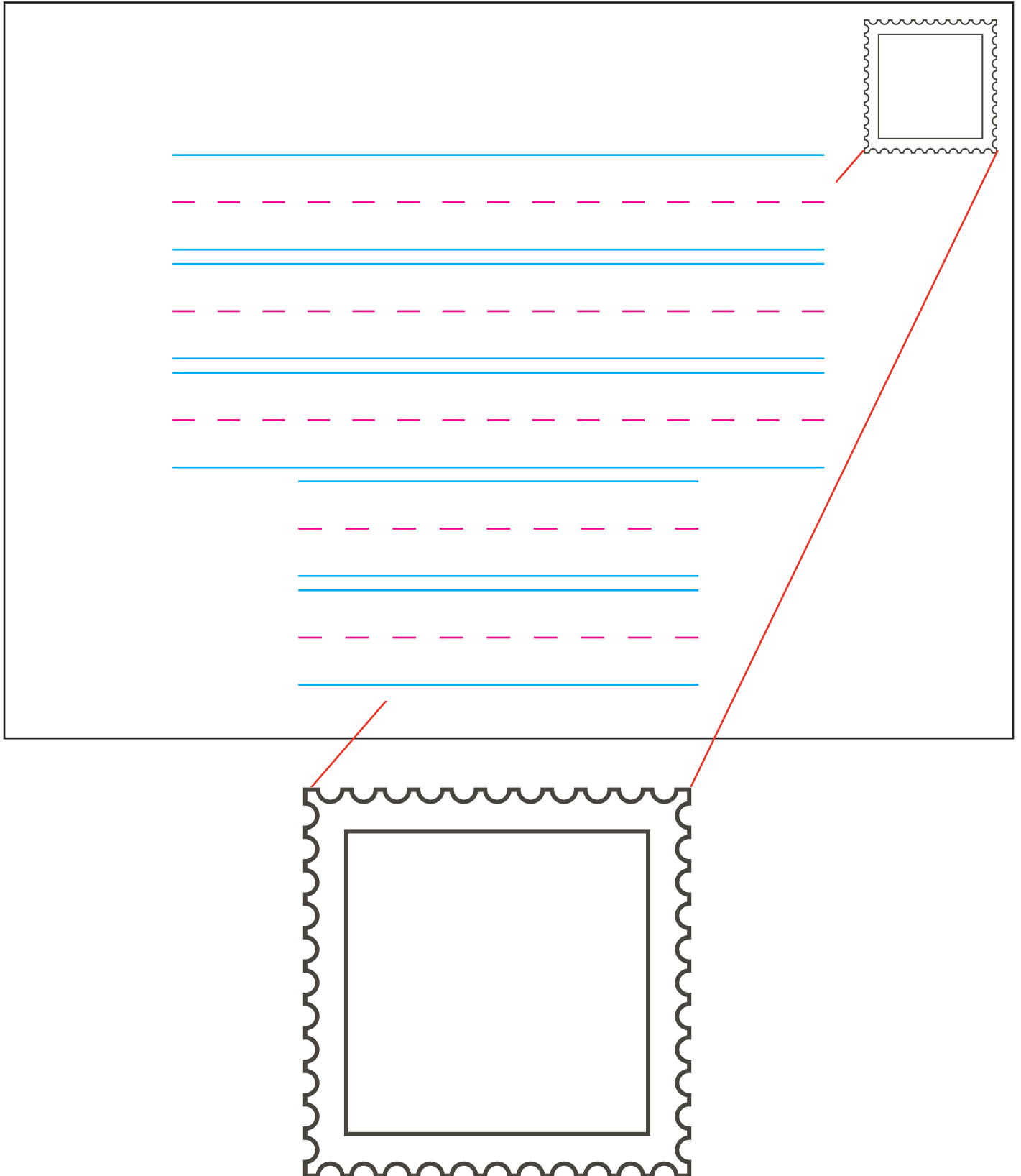



## ENVOYER UN E-MAIL

Exerce-toi à adresser et à écrire un e-mail. (un courrier électronique)

— ☐ ×

À: \_\_\_\_\_  
-----  
\_\_\_\_\_

Sujet: \_\_\_\_\_  
-----  
\_\_\_\_\_

-----  
\_\_\_\_\_  
-----  
\_\_\_\_\_  
-----  
\_\_\_\_\_  
-----  
\_\_\_\_\_  
-----  
\_\_\_\_\_  
-----  
\_\_\_\_\_  
-----  
\_\_\_\_\_

ENVOIE



## COMPARER LETTRE ET E-MAIL (COURRIER ÉLECTRONIQUE)

Enregistre les similarités et les différences entre la lettre et l'e-mail (le courrier électronique) dans le diagramme de Venn.

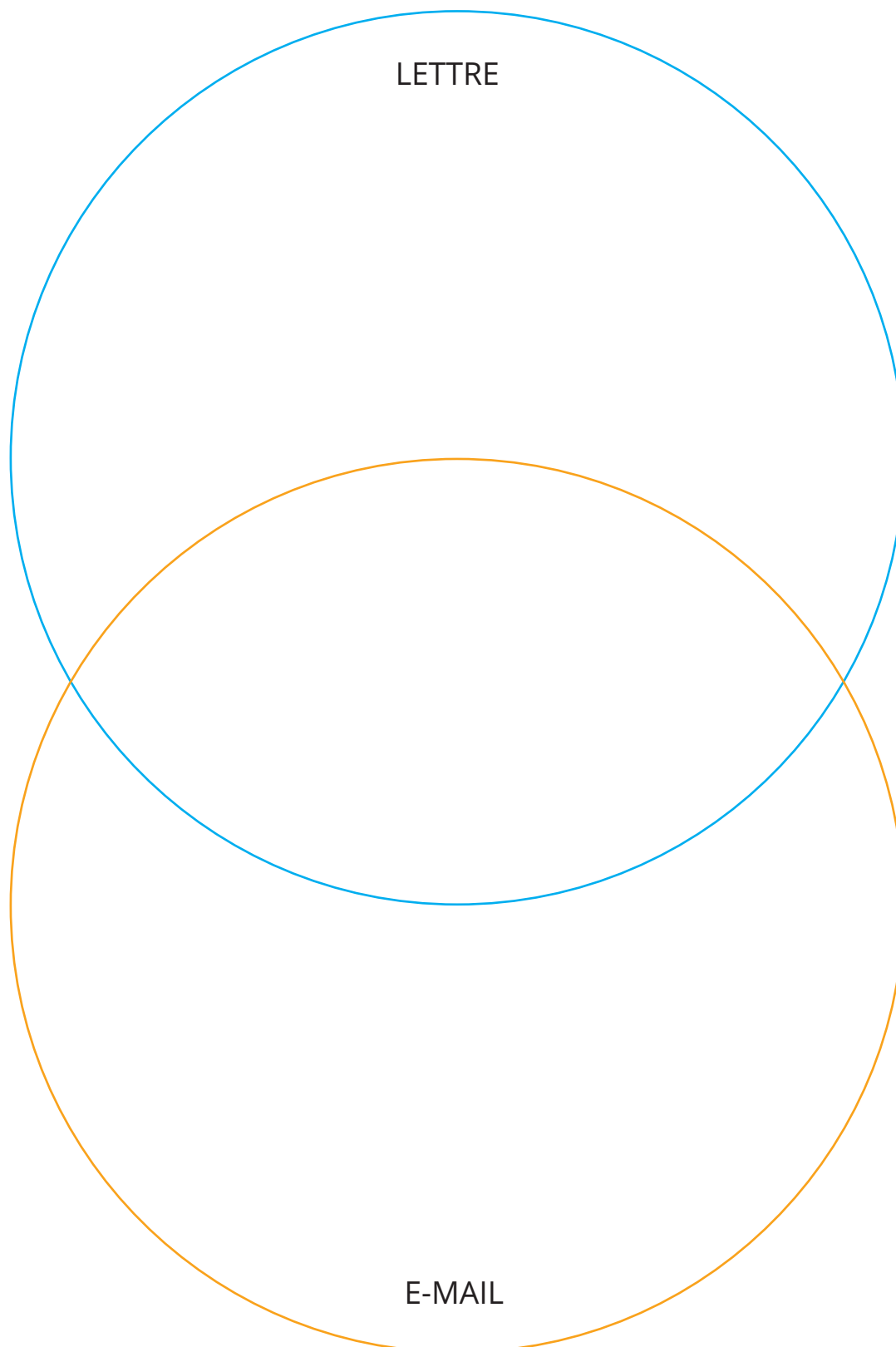



## SCÉNARIOS

Discute le scénario et comment tu vas résoudre le problème.  
Complète les phrases.

1. Ton meilleur ami a pris une photo drôle de toi et il l'a mise sur son réseau social. Tu ne trouves pas cela amusant et tu te sens blessé.

Le problème est

\_\_\_\_\_

-----

\_\_\_\_\_

-----

\_\_\_\_\_

Je vais

-----

\_\_\_\_\_

-----

\_\_\_\_\_

2. Tu as envoyé un texte à ta cousine et elle croit que tu lui as dit quelque chose de méchant.

Le problème est

\_\_\_\_\_

-----

\_\_\_\_\_

-----

\_\_\_\_\_

Je vais

-----

\_\_\_\_\_

-----

\_\_\_\_\_

3. Tu réponds au téléphone portable (au cellulaire) de ta mère quand il sonne. Tu réponds et une personne inconnue te demande ton adresse.

Le problème est

\_\_\_\_\_

-----

\_\_\_\_\_

-----

\_\_\_\_\_

Je vais

\_\_\_\_\_

-----

\_\_\_\_\_

-----

\_\_\_\_\_

4. Tu jouais à l'ordinateur quand une fenêtre s'est affichée et on t'a demandé d'acheter plus de temps. Que fais-tu?

Le problème est

\_\_\_\_\_

-----

\_\_\_\_\_

-----

\_\_\_\_\_

Je vais

\_\_\_\_\_

-----

\_\_\_\_\_

-----

\_\_\_\_\_



## FORMEL OU INFORMEL?

Imagine que ta classe a besoin de collecter des bouteilles vides, en plastique pour un projet. Écris un message au propriétaire d'un magasin local, un membre de ta famille et un ami pour demander à chacun d'eux de t'apporter du matériel pour le projet.

PROPRIÉTAIRE D'UN  
MAGASIN LOCAL

MEMBRE DE FAMILLE

AMI



## COMMUNICATION VERBALE ET NON VERBALE

Décris ce qu'on veut communiquer sur chaque photo.



---

---

---

---

---

---



---

---

---

---

---

---





---

---

---

---

---

---



---

---

---

---

---

---



---

---

---

---

---



---

---

---

---

---



## RÉSOUTRE DES PROBLÈMES EN COMMUNICATION

Choisis un personnage et dis les phrases avec l'intonation suggérée. Donne un feedback à ton partenaire lorsqu'il dit ses répliques.

- Nour (contente): Salut Hossam. J'ai pris ton sac à dos. C'était...
- Hossam (fâché): Je sais. Racha a dit que tu l'as pris.
- Nour (confondue): Qu'est-ce qui ne va pas, Hossam?
- Hossam (triste): Qu'est-ce qui s'est passé, Nour? Nous sommes des meilleurs amis depuis des années, et maintenant ça.
- Nour (confondue): Qu'est-ce que tu dis?
- Hossam (triste): Tu es ma meilleure amie mais tu as fait une bêtise. Pourquoi tu prends mon sac à dos sans me demander?
- Nour (riant): Hossam, tu es stupide. Tu as laissé ton sac à dos dans la cour au début de la journée. Je l'ai pris et l'ai mis dans ton casier.
- Hossam (content): Oh, merci, Nour. Je regrette, j'étais fâché de toi. Je comprends maintenant. Tu es une bonne amie.



## UNE COMMUNAUTÉ AU TRAVAIL

Qui travaille dans notre communauté avec les autres pour s'assurer que le pain est prêt à être vendu ? Complète le web en listant plus de travailleurs connectés. Décris comment chacun d'eux aide l'autre.

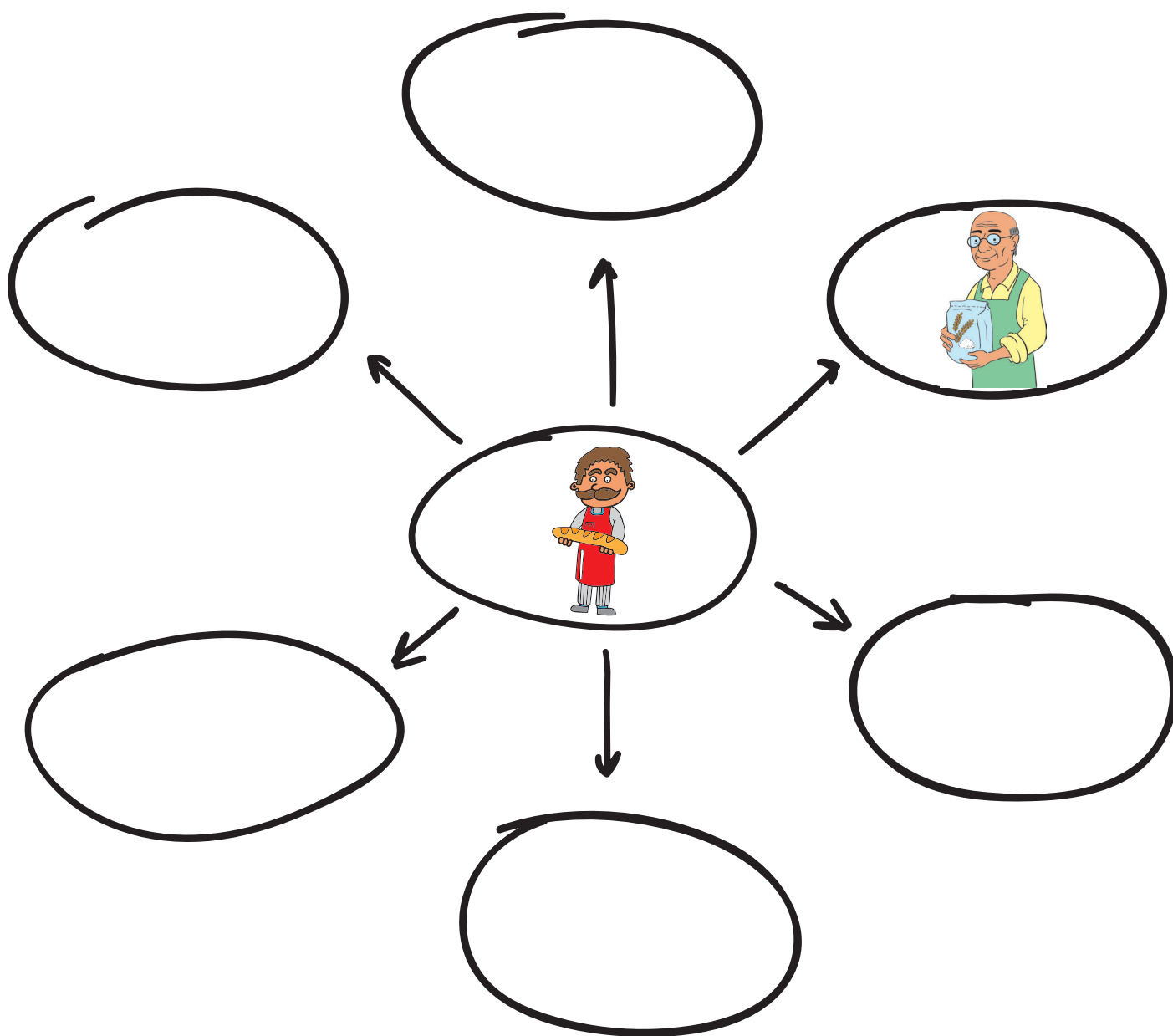



## MA COMMUNAUTÉ

Ajoute les routes locales et commerciales sur ta carte.



### LÉGENDE

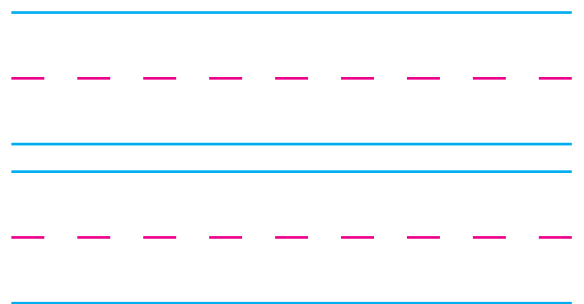
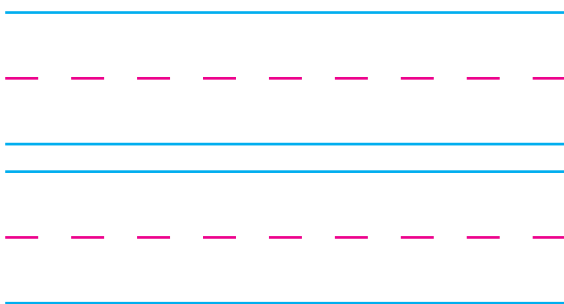



## CAISSIER ET CLIENT

Lis la conversation entre un caissier et un client. Résous le problème mathématique en utilisant l'addition et la soustraction. Montre ton travail dans l'espace du travail fourni.

Conversation	Espace du Travail
Caissier: Le total est 75 LE. Client: Voilà 50 et deux billets de 20. Est-ce que j'ai assez d'argent?	
Caissier: Oui, vous avez _____ LE en total. Je vous donne la monnaie. Client: Super. Combien d'argent je récupère?	
Caissier: _____ LE. Merci pour les courses d'aujourd'hui.	



## UTILISE LES MATHS POUR FAIRE DES ACHATS

Travaille avec ton partenaire pour créer une conversation qu'on peut entendre dans un magasin.

Articles à acheter:

Entoure ce que tu vas acheter



8 LE

Pain Balady



50 LE

T-shirt de  
Football



15 LE

Salade



32 LE

Blocs de  
construction



10 LE

Livre

Je dois \_\_\_\_\_ LE.

L'argent à utiliser:



Je dois \_\_\_\_\_ LE.

Utilise l'espace ci-dessous pour résoudre les problèmes mathématiques.

Coût Total	Argent Utilisé	Monnaie Rendue









## BILAN THÈME 1 : QUI SUIS-JE ?



Complète l'agenda graphique en écrivant et en dessinant les expériences d'apprentissage du Thème 1.

RÉSUMÉ	PROJET
<p>Thème 1 portait sur</p> <hr/> <hr style="border-top: 1px dashed #d9534f;"/> <hr/> <hr/> <hr style="border-top: 1px dashed #d9534f;"/> <hr/>	<p>Un projet qu'on a fait était</p> <hr/> <hr style="border-top: 1px dashed #d9534f;"/> <hr/> <hr/> <hr style="border-top: 1px dashed #d9534f;"/> <hr/>
	
MON MEILLEUR TRAVAIL	MON EXPÉRIENCE PRÉFÉRÉE
<p>Mon meilleur travail portait sur</p> <hr/> <hr style="border-top: 1px dashed #d9534f;"/> <hr/> <hr/> <hr style="border-top: 1px dashed #d9534f;"/> <hr/>	<p>Mon expérience préférée était</p> <hr/> <hr style="border-top: 1px dashed #d9534f;"/> <hr/> <hr/> <hr style="border-top: 1px dashed #d9534f;"/> <hr/>
	



## BILAN THÈME 2 : LE MONDE AUTOUR DE MOI



Complète l'agenda graphique en écrivant et en dessinant 2 expériences d'apprentissage sur Thème 2.

RÉSUMÉ	PROJET
<p>Thème 2 portait sur</p> <hr/> <hr style="border-top: 1px dashed #d9534f;"/> <hr/> <hr/> <hr style="border-top: 1px dashed #d9534f;"/> <hr/>	<p>Un projet qu'on a fait était</p> <hr/> <hr style="border-top: 1px dashed #d9534f;"/> <hr/> <hr/> <hr style="border-top: 1px dashed #d9534f;"/> <hr/> <div style="text-align: center; margin-top: 20px;">  </div>
MON MEILLEUR TRAVAIL	MON EXPÉRIENCE PRÉFÉRÉE
<p>Mon meilleur travail portait sur</p> <hr/> <hr style="border-top: 1px dashed #d9534f;"/> <hr/> <hr/> <hr style="border-top: 1px dashed #d9534f;"/> <hr/> <div style="text-align: center; margin-top: 20px;">  </div>	<p>Mon expérience préférée était</p> <hr/> <hr style="border-top: 1px dashed #d9534f;"/> <hr/> <hr/> <hr style="border-top: 1px dashed #d9534f;"/> <hr/> <div style="text-align: center; margin-top: 20px;">  </div>



## BILAN THÈME 3 : COMMENT LE MONDE FONCTIONNE

Complète l'agenda graphique en écrivant et en dessinant tes expériences d'apprentissage qui portaient sur Thème 3.

RÉSUMÉ	PROJET
<p>Thème 3 portait sur</p> <hr/> <hr style="border-top: 1px dashed #e91e63;"/> <hr/> <hr/> <hr style="border-top: 1px dashed #e91e63;"/> <hr/>	<p>Un projet qu'on a fait était</p> <hr/> <hr style="border-top: 1px dashed #e91e63;"/> <hr/> <hr/> <hr style="border-top: 1px dashed #e91e63;"/> <hr/>
	
MON MEILLEUR TRAVAIL	MON EXPÉRIENCE PRÉFÉRÉE
<p>Mon meilleur travail portait sur</p> <hr/> <hr style="border-top: 1px dashed #e91e63;"/> <hr/> <hr/> <hr style="border-top: 1px dashed #e91e63;"/> <hr/>	<p>Mon expérience préférée était</p> <hr/> <hr style="border-top: 1px dashed #e91e63;"/> <hr/> <hr/> <hr style="border-top: 1px dashed #e91e63;"/> <hr/>
	



## BILAN THÈME 4 : COMMUNICATION

Complète l'agenda graphique pour appliquer ce que tu as appris dans ce chapitre à ta présentation.

### Conseils de Communication

Rappelle-toi:

1.

2.

3.

4.

Audience

Qui pourrait être intéressé par ce que tu as appris ?

Handwriting practice lines consisting of solid blue top and bottom lines and a dashed pink middle line, repeated six times.



## MON AUTOÉVALUATION

Lis chaque énoncé. Pour chaque colonne, colorie les étoiles qui décrivent ton effort.

	☆	☆☆	☆☆☆
Contenu pédagogique	☆ J'ai besoin d'aide pour produire ma présentation en utilisant les médias numériques	☆☆ J'ai utilisé les médias numériques pour produire ma présentation indépendamment	☆☆☆ J'ai utilisé les médias numériques pour produire ma présentation indépendamment et j'ai aidé les autres à produire leurs présentations.
Qualité de Performance	☆ J'ai besoin d'aide en utilisant l'intonation adéquate et l'expression dans ma présentation ou mon produit.	☆☆ J'ai utilisé l'intonation adéquate et les expressions dans ma présentation ou mon produit.	☆☆☆ J'ai utilisé l'intonation et les expressions dans ma présentation ou mon produit qui étaient adéquates et engageantes pour l'audience.
Compétences de Vie	☆ J'ai besoin d'aide en donnant et en utilisant le feedback.	☆☆ J'ai donné un feedback qui était utile et je l'ai utilisé pour améliorer mon produit.	☆☆☆ J'ai donné un feedback respectueux qui était utile et facile à utiliser, et j'ai utilisé le feedback de plusieurs personnes pour améliorer mon produit.

# Grille d'évaluation (pour enseignant)

*Note pour enseignant : Si les outils de présentation numérique ne sont pas disponibles, sauter la première ligne du contenu académique.*

	<b>Attentes Approchantes (1)</b>	<b>Répondant aux Attentes (2)</b>	<b>Dépassant les Attentes (3)</b>
<b>Contenu pédagogique</b>	Utilise les médias numériques appropriés pour présenter l'information avec de l'aide. Parler et Écouter A.3.a.	Utilise les médias numériques appropriés pour présenter l'information avec efficacité. Parler et Écouter A.3.a.	Utilise les médias numériques appropriés indépendamment pour présenter l'information avec efficacité. Parler et Écouter A.3.a.
	Écrit ou parle avec une formalité correcte et des conventions à temps pendant la présentation ou le produit, mais nécessite un soutien dans ce domaine. Lire G.1.f., G.1.g.	Écrit ou parle avec une formalité correcte et des conventions tout au long de la présentation ou le produit. Lire G.1.f., G.1.g.	Écrit ou parle avec une formalité correcte et des conventions tout au long de la présentation ou le produit sans erreurs. Lire G.1.f., G.1.g.
	Utilise un agenda graphique pour planifier l'information de la présentation avec de l'aide. Production Écrite D.1.a.	Utilise un agenda graphique indépendamment pour planifier l'information de la présentation Production Écrite D.1.a.	Utilise un agenda graphique correctement pour planifier une information relevant de la présentation et ajuste l'agenda si nécessaire. Production Écrite D.1.a.
	Utilise feedback pour améliorer la présentation seulement avec de l'aide et a du mal à identifier ou à décrire les améliorations réalisées. Production Écrite D.1.b.	Utilise feedback pour améliorer la présentation et peut généralement décrire les améliorations réalisées. Production Écrite D.1.b.	Utilise feedback pour améliorer la présentation et identifier des domaines spécifiques d'amélioration en identifiant les changements faits. Production Écrite D.1.b.
<b>Qualité de Performance</b>	Parle ou écrit à l'audience en utilisant une grammaire appropriée, une intonation et des expressions seulement avec de l'aide.	Parle ou écrit à l'audience en utilisant une grammaire appropriée, une intonation et des expressions avec cohérence.	Parle ou écrit à l'audience en utilisant une grammaire appropriée, une intonation et des expressions engageantes. Aide les autres à améliorer l'intonation avec cohérence par le feedback.
<b>Compétences de Vie</b>	Donne un feedback général.	Donne un feedback spécifique et relevant pour le travail.	Donne un feedback profond, spécifique et relevant pour le travail et offre des suggestions actionnelles.
	Décrit l'apprentissage précédente mais a du mal à exprimer l'intérêt personnel ou les accomplissements.	Décrit l'apprentissage précédente et exprime d'une manière efficace l'intérêt personnel et les accomplissements.	Décrit l'apprentissage précédente et exprime l'intérêt personnel et les accomplissements d'une manière engageante et originale.





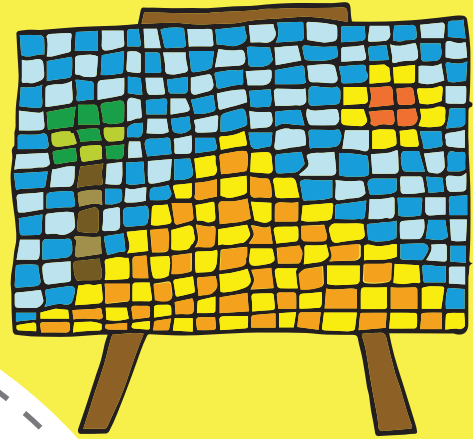
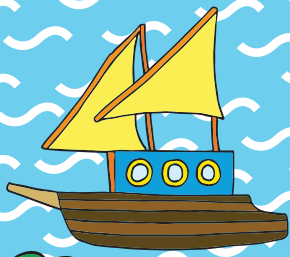

COMMUNICATION  
CHAPITRE 2

# COMMUNIQUER LA CULTURE

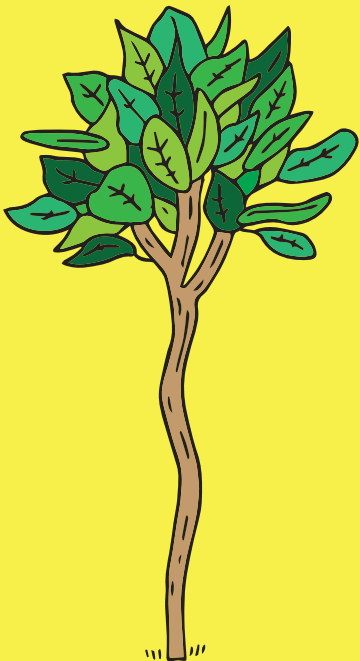





## NOUR CÉLÈBRE LA FÊTE

Lis l'histoire. En quoi la fête de Nour ressemble-t-elle à la tienne?

Nour met vite les nouveaux vêtements qu'elle vient de recevoir. Elle était prête à sortir pour fêter Eid Al Fitr avec ses amis du quartier. Aujourd'hui, c'est le troisième jour de Eid Al Fitr et elle ne peut pas attendre pour aller au carnaval. Hossam va la rencontrer là-bas avec sa famille.



Elle aime regarder toutes les lanternes colorées dans la rue et manger les biscuits traditionnels. C'est toujours amusant de regarder les artistes. Mais la chose préférée de Nour est d'écouter les conteurs racontent les contes traditionnels. Elle aime aussi écouter les histoires que grand-mère lui raconte.





## NOTRE COMMUNAUTÉ CÉLÈBRE LA FÊTE

Dessine et écris pour raconter comment ta communauté fête Eid Al Fitr.

Handwriting practice lines consisting of multiple sets of three horizontal lines: a solid blue top line, a dashed pink middle line, and a solid blue bottom line.





## LA CULTURE DE L'ÉGYPTE

Dessine une image pour montrer une partie de la culture de L'Égypte.

A large, empty rectangular box with a thin red border, intended for the student to draw a representation of Egyptian culture.



## LES TRADITIONS DE NOUR

Entoure deux traditions dans l'histoire.

Nour se réveille tôt le jour de Cham El-Nessim. Sa mère est déjà à la cuisine. «Bonjour Nour. Tu es prête pour colorer quelques œufs?» «Oui,» s'écrie Nour. Chaque année, Nour, son frère et sa sœur colorient et décorent les œufs pour commencer la journée de Cham El-Nessim. Leur mère aussi garnissait les œufs quand elle était jeune. Souvent, elle raconte à Nour des histoires sur la décoration des œufs avec sa mère pendant qu'elles travaillent.



Lorsqu'elle finit de colorer les œufs, Nour s'habille vite. Chaque année, la famille passe le jour de Cham El-Nessim dehors. Ils jouissent des jardins et des fontaines au Parc Al-Azhr. Nour aime passer la fête dehors avec sa famille.







## LES TRADITIONS FAMILIALES

Complète l'agenda graphique pour décrire une tradition familiale.

TRADITION:	QUI PARTICIPE?
<hr/> <hr/> <hr/> <hr/> <hr/> <hr/> <hr/> <hr/> <hr/> <hr/> 	<hr/> <hr/> <hr/> <hr/> <hr/> <hr/> <hr/> <hr/> <hr/> <hr/> 
D'OÙ ÇA VIENT?	COMMENT CONNAIS-TU CETTE TRADITION?
<hr/> <hr/> <hr/> <hr/> <hr/> <hr/> <hr/> <hr/> <hr/> <hr/> 	<hr/> <hr/> <hr/> <hr/> <hr/> <hr/> <hr/> <hr/> <hr/> <hr/> 



## VOCABULAIRE: CULTURE

Réfléchis sur ta propre définition du nouveau mot.  
Complète le tableau.

Mot de Vocabulaire:

---

---

---

Ta Définition

Illustration

Fais une phrase avec le nouveau mot

---

---

---

---

---

---

---

---



## LE NOUVEAU CHAM EL-NESSIM DE HOSSAM (1<sup>ère</sup> PARTIE)

Lis l'histoire.

Demain c'est Cham El-Nessim et Hossam va le fêter au Caire pour la première fois. «Qu'est-ce que ta famille va faire demain? Tu veux venir décorer les œufs avec moi?» demande Nour. «Ma famille aussi décore les œufs,» répond Hossam. Mais Hossam semble triste. Nour demande, «Tu es excité par Cham El-Nessim?» «Oui, je crois» répond Hossam, «mais ça va être différent cette année. Ma famille est habituée à passer la journée à la plage, c'est une

tradition. Mais c'était quand nous vivions à Hurghada. Maintenant nous sommes au Caire, je ne sais pas ce qu'on va faire.»

Nour réfléchit vite. Puis elle dit, «Tu peux venir avec ma famille au parc.»

“Merci, mais ma famille aime être près de l'eau pendant les vacances. J'aimerais avoir une bonne idée pour une nouvelle tradition» a dit Hossam.





## LE NOUVEAU CHAM EL-NESSIM DE HOSSAM (2<sup>ème</sup> PARTIE)

Lis l'histoire.

Nour n'a pas voulu voir son ami si triste. Lorsque Nour est arrivée chez elle, elle a parlé avec sa mère à propos de Hossam. Elle veut s'assurer que Hossam passera bien son premier Cham El-Nessim au Caire. «Maman, est-ce que la famille de Hossam pourra fêter Cham El-Nessim avec nous?» demande Nour. «Bien sûr, mais tu as dit qu'il ne veut pas aller au parc» dit la mère de Nour. Nour réfléchit un moment et voilà elle a une bonne idée. «Maman, et si on essaie une nouvelle chose cette année?» dit Nour. «Peut-être, mais on aime aller au parc» dit la mère de Nour. «Et si on va au bord du Nil? Vous vous rappelez quand nous avons fait une croisière pour

l'anniversaire de grand-mère? Nous pouvons passer la journée sur le Nil. Comme ça la famille de Hossam peut être près de l'eau,» S'écrie Nour. «Wow, quelle bonne idée!

Tu as pu combiner entre notre tradition et la tradition de ton ami. Nous pouvons essayer quelque chose de nouveau cette année,» dit la mère de Nour.





## ANALYSER LES TRADITIONS

Réponds aux questions en écrivant une phrase complète.

En quoi les traditions de Hossam et celles de Nour sont-elles semblables et différentes?

---

---

---

---

---

---

---

---

---

---

Comment les traditions de Hossam et de Nour sont-elles inspirées par le lieu où ils vivent?

---

---

---

---

---

---

---

---

---

---

Comment leurs deux traditions différentes se croisent et se retrouvent pour s'adapter à la culture de l'endroit où ils vivent maintenant (au Caire)?

---

---

---

---

---

---

---

---

---

---





## OÙ VIVONS-NOUS?

Écris le nom de la ville dans laquelle tu vis. Puis, dessine et écris à propos d'une tradition unique à l'endroit où tu vis.

\_\_\_\_\_

-----

\_\_\_\_\_

Large empty rectangular box for drawing and writing.

\_\_\_\_\_

-----

\_\_\_\_\_

-----

\_\_\_\_\_

-----

\_\_\_\_\_

-----

\_\_\_\_\_







## RECHERCHER LA CULTURE

Choisis une région ou une ville en Égypte. Puis, travaille avec ton groupe pour effectuer des recherches et enregistrer les notes dans le livre à l'aide duquel tu apprends.

### VÊTEMENTS:

Handwriting practice lines for the section 'VÊTEMENTS:'. The section contains four sets of horizontal lines, each set consisting of a solid blue top line, a dashed pink middle line, and a solid blue bottom line.

### FAMILLES:

Handwriting practice lines for the section 'FAMILLES:'. The section contains four sets of horizontal lines, each set consisting of a solid blue top line, a dashed pink middle line, and a solid blue bottom line.

LANGAGE/DIVERSITÉ:

Handwriting practice area for 'LANGAGE/DIVERSITÉ' with four sets of blue top and bottom lines and a pink dashed middle line.

CÉLÉBRATIONS/ÉVÉNEMENTS:

Handwriting practice area for 'CÉLÉBRATIONS/ÉVÉNEMENTS' with four sets of blue top and bottom lines and a pink dashed middle line.

TRADITIONS:

Handwriting practice area for 'TRADITIONS' with four sets of blue top and bottom lines and a pink dashed middle line.



## COMPARER LES CULTURES

Compare la culture de la région que tu as recherchée avec la culture locale. Note les similarités/ressemblances et les différences ci-dessous.

Handwriting practice lines consisting of solid blue top and bottom lines and a dashed pink middle line, repeated 10 times for writing.





## L'HYMNE NATIONAL ÉGYPTIEN

Suis les paroles ci-dessous en lisant et en chantant l'hymne national. Selon les instructions, coupe les paroles en bandes, avec une ligne par bande. Mélange-les sur la table devant toi.

لك حبي وفؤادي	بلادي بلادي بلادي
أنت غايتي والمراد	مصر يا أم البلاد
كم لنيلك من أيادي	وعلى كل العباد
فزت بالمجد القديم	مصر يا أرض النعيم
وعلى الله اعتمادي	مقصدي دفع الغريم
فوق جبين الدهر غرة	مصر أنت أغلى درة
واسلمي رغم الأعادي	يا بلادي عيشي حرة
أوفياء يرعوا الزمام	مصر أولادك كرام
باتحادهم واتحادي	سوف تحظى بالمرام
لك حبي وفؤادي	بلادي بلادي بلادي



## Hymne National De l'Égypte

Ma patrie, ma patrie, ma patrie

Vous avez mon amour et mon cœur

Égypte! Ô mère de tous les pays,

Vous êtes mon espoir et mon ambition,

Et pour tout le monde,

Comment peut-on compter vos innombrables grâces du Nil!

Égypte, terre de bontés

Tu es remplie de l'ancienne gloire

Mon but est de repousser l'ennemi Et je compte sur Dieu

Égypte! Le joyau le plus précieux, Un flambeau sur le front de l'éternité!

Ô ma patrie, sois toujours libre, en sécurité de tous les ennemis!

Égypte, nobles sont tes enfants.

Loyaux et gardiens des rênes.

L'Égypte! Vous atteindrez les meilleurs espoirs, Par leur unité et la mienne.

Ma patrie, ma patrie, ma patrie

Vous avez mon amour et mon cœur





Noms des élèves qui créent  
les paroles:

Handwriting practice lines for the first column, consisting of 10 sets of blue top and bottom lines with a dashed pink middle line.

Noms des élèves qui créent  
la musique:

Handwriting practice lines for the second column, consisting of 10 sets of blue top and bottom lines with a dashed pink middle line.

PARTIE 1

A large rectangular box containing 10 sets of handwriting practice lines (blue top and bottom lines with a dashed pink middle line).

PARTIE 2

Handwriting practice area with four sets of lines. Each set consists of a solid blue top line, a dashed pink middle line, and a solid blue bottom line.





## ARTS ET MUSIQUE RÉGIONAUX

Utilise les indices tirés dans chaque région et la banque de mots pour faire correspondre le type d'art ou de musique avec la région.

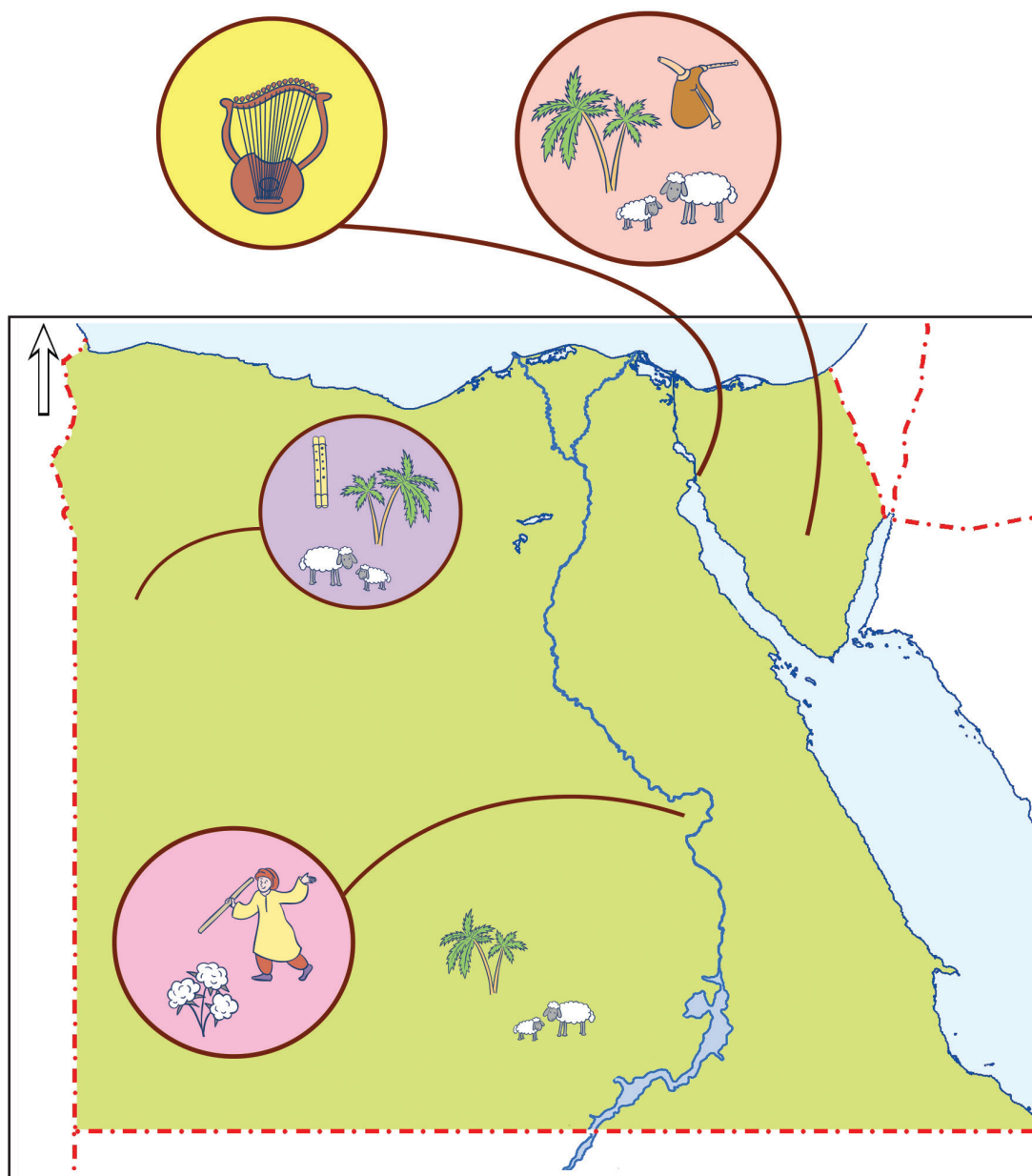

Musique folklorique

Danse Assaya dance

reed pipe musique

Musique de cornemuse

Tapis faits à la main

Artisanats de feuilles de palmier

Poterie et textiles



## REGARDER AU-DELÀ DE L'ÉGYPTE

Étiquetez les pays qui bordent l'Égypte à l'ouest et au sud.  
Étiquetez l'eau qui borde l'Égypte au nord.

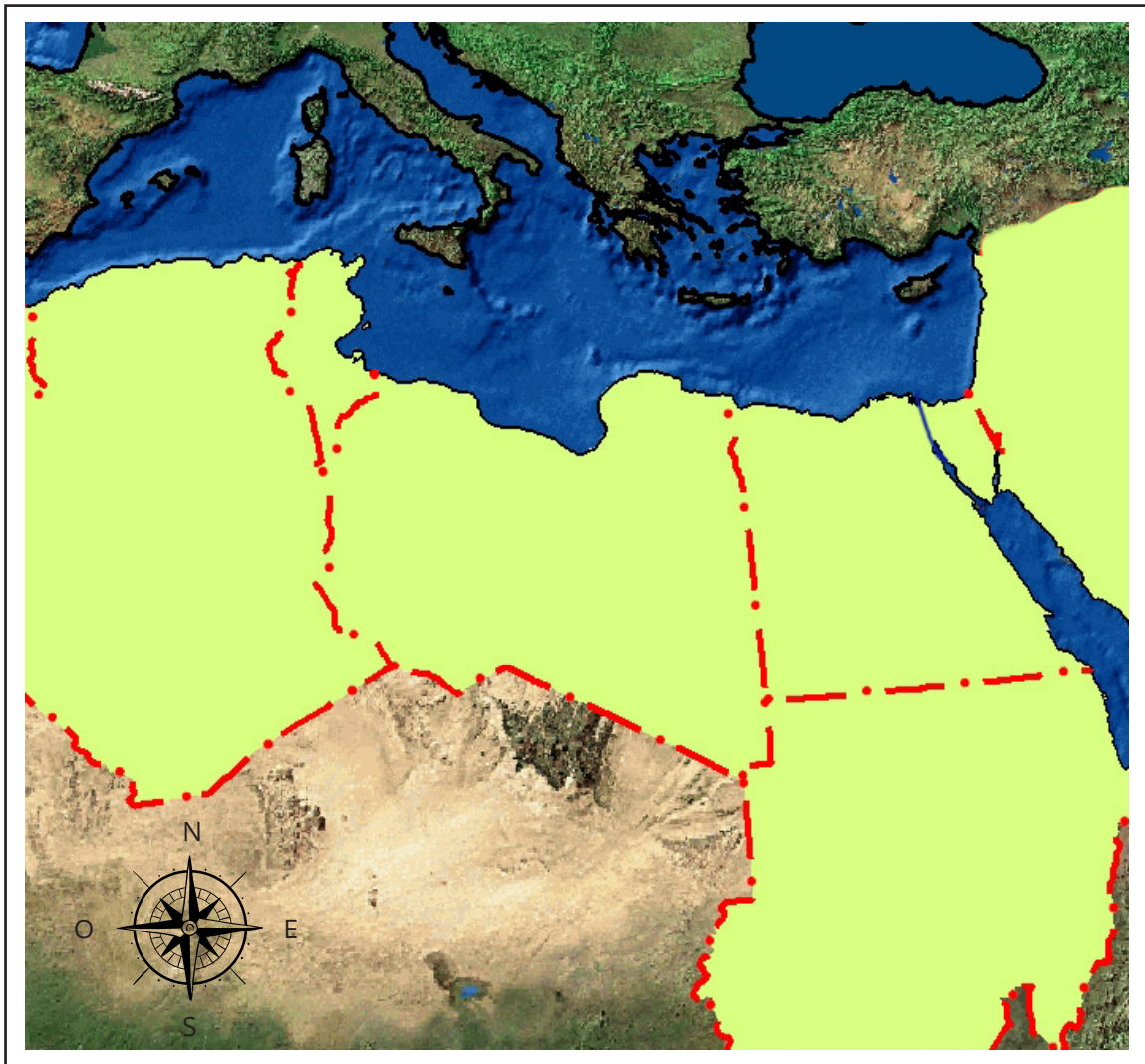



## CONTES POPULAIRES

Suis la lecture du conte.

Il était une fois un homme qui montait à chameau à travers les nombreuses régions d'Égypte. Il a vu les grands sables du désert occidental et les palmiers dans l'oasis de Siwa. Il a traversé les zones rurales et a rencontré des agriculteurs qui cultivaient du coton. Il a observé les bateaux dans la région du canal et a visité les Grandes Pyramides de Guizeh. Il a vu le haut-barrage d'Assouan qui aide à contrôler l'inondation du Nil.

Lorsqu'il est rentré chez lui, il a décrit chacun des endroits qu'il a visités à sa femme. Sa femme a tissé des couvertures avec des images que les gens pensaient réel. Elle aurait aimé voir les choses étonnantes que son mari avait vues, mais à la place, elle a tissé de belles couvertures qui ressemblaient aux endroits que son mari a visités.

Un jour, la femme secouait la couverture qui ressemblait aux Grandes Pyramides.

Elle avait beaucoup de nuances de brun pour les pierres de la pyramide et de beaux bleus pour le ciel. Un vent fort venait et s'étendait hors de la couverture.

Elle s'étirait et s'étirait jusqu'à ce qu'elle soit aussi grande que les pyramides. La femme a marché soigneusement sur la couverture et a visité les grandes pyramides elle-même.





Une mosaïque est

---

---

---



## REMUE-MÉNINGES MOSAÏQUE

Fais un remue-méninges pour une image qui reflète la culture artistique locale.



## CULTURE SPLASH

Utilise cette page pour planifier ta musique ou tes œuvres d'art afin de communiquer ta culture.

TÂCHES	ÉLÈVE RESPONSABLE
<hr/>	<hr/>
<hr style="border-top: 1px dashed #ff00ff;"/>	<hr style="border-top: 1px dashed #ff00ff;"/>
<hr/>	<hr/>
<hr/>	<hr/>
<hr style="border-top: 1px dashed #ff00ff;"/>	<hr style="border-top: 1px dashed #ff00ff;"/>
<hr/>	<hr/>
<hr/>	<hr/>
<hr style="border-top: 1px dashed #ff00ff;"/>	<hr style="border-top: 1px dashed #ff00ff;"/>
<hr/>	<hr/>
<hr/>	<hr/>
<hr style="border-top: 1px dashed #ff00ff;"/>	<hr style="border-top: 1px dashed #ff00ff;"/>
<hr/>	<hr/>





## LA CULTURE EST...

Utilise chaque lettre du mot CULTURE pour écrire un mot lié à la culture.

C

U

L

T

U

R

E



## MON AUTOÉVALUATION

Lis chaque énoncé. Pour chaque rangée, colorie les étoiles dans la boîte qui décrit ton effort.

	☆	☆ ☆	☆ ☆ ☆
Contenu pédagogique	☆ Je peux donner des exemples de culture avec l'aide de l'enseignant ou d'un camarade de classe.	☆ ☆ Je peux donner plusieurs exemples de culture.	☆ ☆ ☆ Je peux donner de multiples exemples de culture sous différentes formes (coutumes, célébrations, art, etc.).
Qualité de Performance	☆ Mon groupe a créé une chanson ou une œuvre d'art, mais je n'ai pas beaucoup contribué.	☆ ☆ J'ai aidé mon groupe à créer une chanson ou une œuvre d'art.	☆ ☆ ☆ J'ai aidé mon groupe à créer une excellente chanson ou une œuvre d'art.
Compétences de vie	☆ J'ai eu du mal à travailler avec mon groupe ou à accomplir ma tâche.	☆ ☆ J'ai bien travaillé avec mon groupe et j'ai terminé ma tâche.	☆ ☆ ☆ J'étais un leader dans mon groupe, aidant les autres à travailler ensemble et accomplir leurs tâches.

# Grille d'évaluation (pour enseignant)

	<b>Attentes Approchantes (1)</b>	<b>Répondant aux Attentes (2)</b>	<b>Dépassant les Attentes (3)</b>
<b>Contenu pédagogique</b>	Explique avec de l'aide comment la chanson ou l'œuvre d'art communique la culture. Matières Sociales A.1.d.	Explique indépendamment comment la chanson ou l'œuvre d'art communique la culture. Matières Sociales A.1.d.	Explique comment la chanson ou l'œuvre d'art communique la culture tout en faisant des liens avec d'autres exemples de la culture égyptienne. Matières Sociales A.1.d.
	Travaille avec un groupe pour communiquer la culture à travers l'art, mais ne contribue pas à des idées originales. Musique D.3. Art Visuel A.2.f.	Travaille avec un groupe pour communiquer la culture par l'art et apporte des idées originales. Musique D.3. Art Visuel A.2.f.	Travaille avec un groupe pour communiquer la culture par le biais de l'art. Sert de leader ou offre des idées uniques ou réfléchies. Musique D.3. Art Visuel A.2.f.
	Participe à des conversations en collaboration, mais n'est pas capable de s'appuyer sur les commentaires des autres. Parler et Écouter A.1.c.	S'appuie sur les commentaires des autres au cours des conversations collaboratives. Parler et Écouter A.1.c.	S'appuie sur les commentaires des autres au cours des conversations collaboratives et aide les camarades de classe à établir des liens avec les remarques des autres. Parler et Écouter A.1.c.
<b>Qualité de Performance</b>	Crée une œuvre d'art qui communique la culture, mais qui n'est pas bien organisée ou exécutée.	Crée une œuvre d'art qui communique la culture et qui est bien organisée et exécutée.	Crée une œuvre d'art qui communique la culture et qui est exécutée de façon exceptionnelle.
	Crée des œuvres d'art qui ne représentent pas exactement la culture ou les valeurs.	Crée des œuvres d'art qui représentent fidèlement la culture ou les valeurs.	Crée des œuvres d'art qui représentent avec précision et créativité la culture ou les valeurs.
<b>Compétences de Vie</b>	Utilise un langage qui n'est pas positif. A de la difficulté à écouter respectueusement et à permettre aux autres de contribuer.	Utilise un langage positif et écoute respectueusement lorsqu'il travaille avec les autres.	Utilise un langage positif et écoute respectueusement lorsqu'il travaille avec les autres. Fait preuve de leadership dans ce domaine et aide les autres à adopter un comportement respectueux.
	Gère ou organise les tâches de manière non efficace ou uniquement avec l'aide de pairs ou de l'enseignant.	Gère et organise les tâches de façon efficace et indépendante.	Gère et organise les tâches efficacement et aide à organiser les pairs.



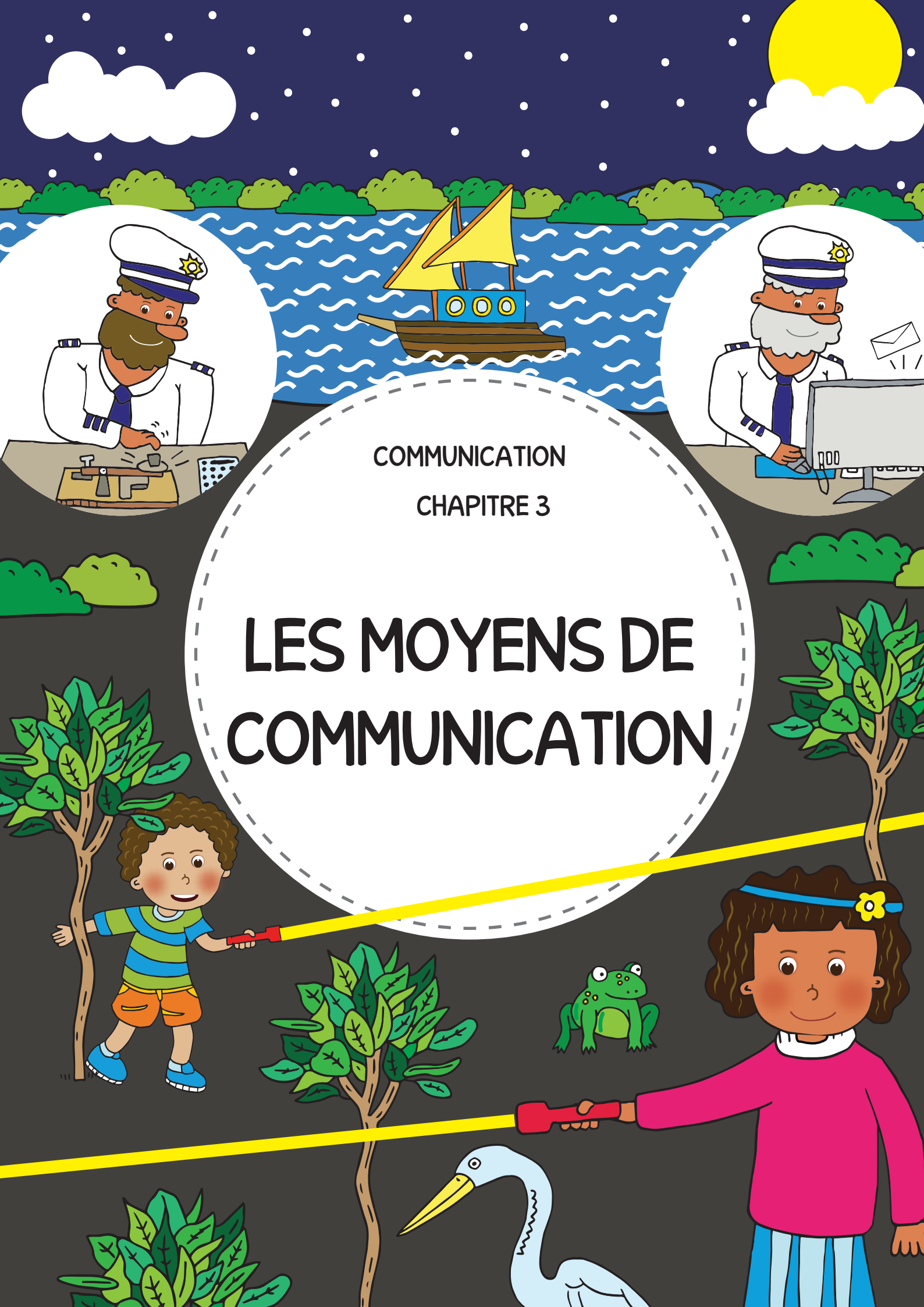

COMMUNICATION  
CHAPITRE 3

# LES MOYENS DE COMMUNICATION





## COMMENT JE VAIS COMMUNIQUER?

Imagine que tu as accès aux quatre types de communication illustrés. Associe la technologie de communication que tu aimes utiliser le plus à chaque scénario. Plusieurs réponses sont correctes.

- 1 Tu veux inviter un ami à venir jouer.



- 2 Tu veux souhaiter un joyeux anniversaire à ta grand-mère.

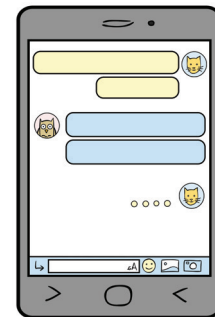

- 3 Tu veux raconter ta journée à un ami qui vit loin.

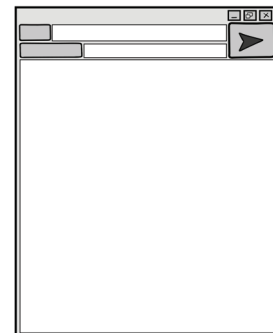

- 4 Tu veux commander un gâteau à la pâtisserie.





## LA COMMUNICATION EN GRAPHIQUE

Choisis un scénario de la page précédente et enregistre-le ci-dessous. Demande ensuite à 15 élèves de ta classe le type de communication qu'ils préfèrent pour ce scénario. Inscris les réponses sur ton graphique.

Scénario: \_\_\_\_\_

PRÉFÉRENCES DE COMMUNICATION

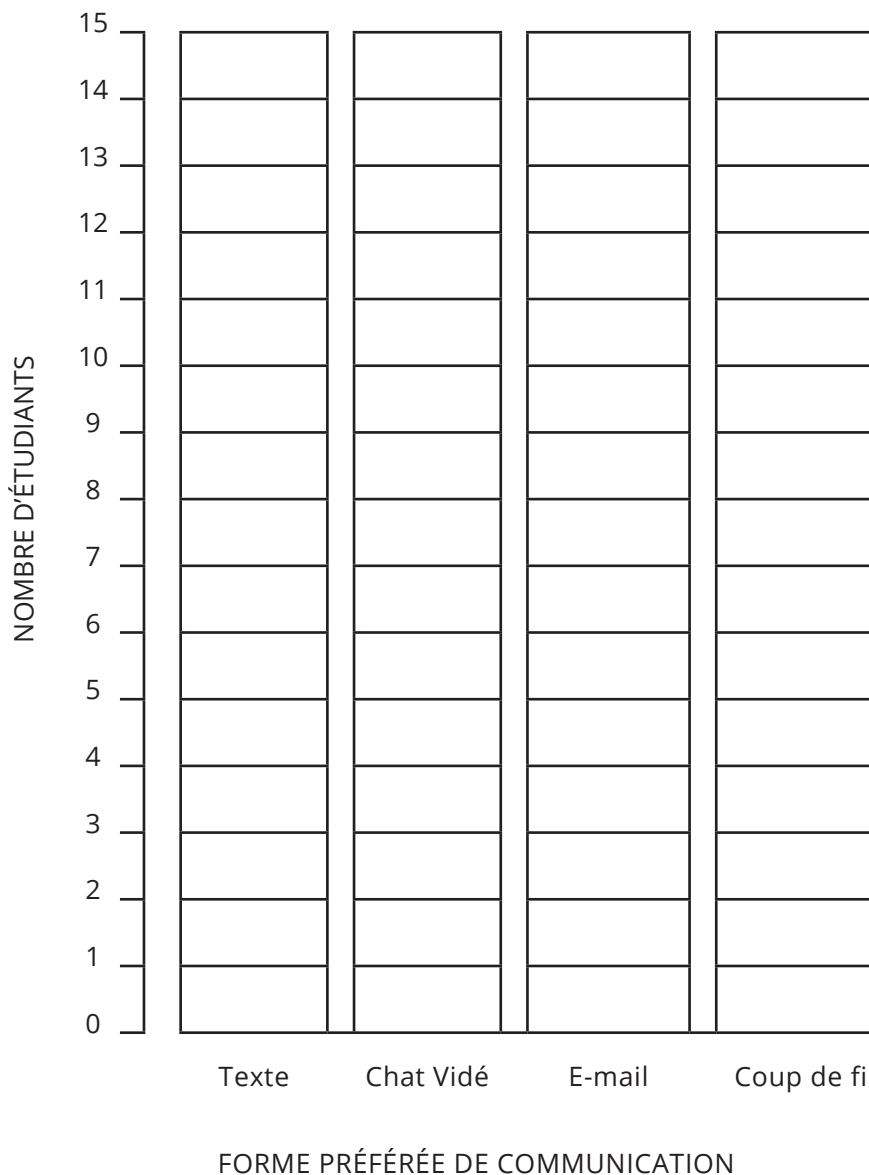





## NOUVEAU CAMARADE DE CLASSE DE NOUR

Lis l'histoire. Identifie le type de communication qui, selon toi, serait le mieux pour le nouvel élève. Donne les raisons qui justifient ta réponse.

Nour est rentrée de l'école. « Bon après-midi, grand-mère. Nous avons une nouvelle élève dans notre classe. Son nom est Rana.

Elle est non-voyante. Cela signifie qu'elle ne peut pas voir », dit Nour à grand-mère.

« Ah ! » répond grand-mère.

« Même si elle ne peut pas voir, elle peut lire », s'exclame Nour.

« Comment elle peut faire cela ? » demande grand-mère.

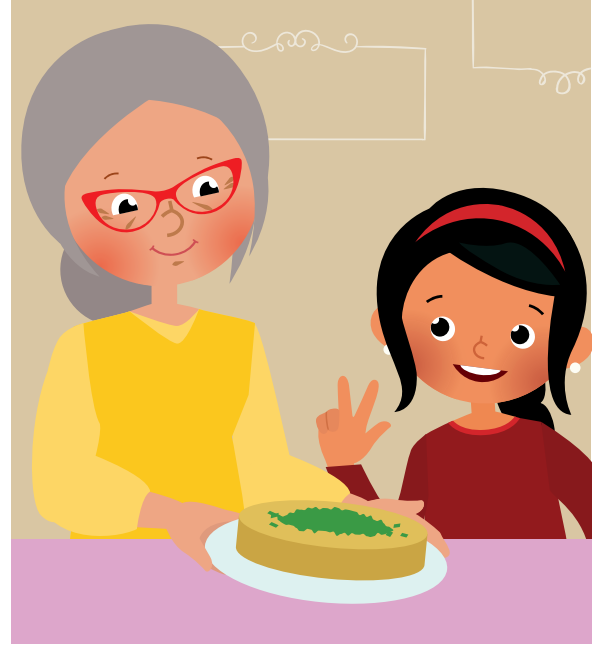

« Elle lit des livres spéciaux. Ses livres sont écrits en braille.

Les lettres en braille sont des points qu'elle peut sentir sur la page.

Ces points lui indiquent les lettres à lire. C'est incroyable! » dit Nour.

« C'est vraiment incroyable. Donc, au lieu de regarder les mots et de les lire, elle les sent. Mais nos ordinateurs et nos téléphones portables n'ont pas de lettres en braille sur les écrans. Je me demande comment elle communique avec les autres » dit grand-mère.

---



---



---



---



---



---



---



---



---



## FORT OU FAIBLE

Encerle les mots de passe qui sont des mots de passe forts.  
Écris pour expliquer l'un de tes choix.

Règles de mot de passe
1. Plus de 8 caractères
2. Comprend des chiffres et des lettres
3. Comprend des symboles, comme @#!&

Quels mots de passe sont forts ?

DoGdOg12	5DoG##55	C@ts2468
Cats	12345678	1A2b3C4*!

\_\_\_\_\_

-----

\_\_\_\_\_

-----

\_\_\_\_\_

-----

\_\_\_\_\_

-----

\_\_\_\_\_

-----



## CRÉER UN MOT DE PASSE FORT

Lis les critères du mot de passe. Travaille en groupe pour transformer un mot que tu peux mémoriser en un mot de passe fort.

TABLEAU DES IDÉES
Noms ou lettres
Idées de Mots
Idées de Nombre
Idées de symboles

Mot (ou lettres) pour commencer notre mot de passe:

---









---



---

--	--	--	--	--	--	--	--	--	--

Règles du mot de passe		
Le mot de passe a huit caractères ou plus. -----		
Le mot de passe a des nombres. 1 2 3 4 5 6 7 8 9 0		
Le mot de passe a des symboles.. @ # ! % * + =		





## ÊTRE RESPONSABLE EN LIGNE

Écris une note à un élève de 1<sup>ère</sup> primaire pour lui expliquer comment tu peux communiquer de façon responsable en ligne.

Handwriting practice area consisting of 10 sets of horizontal lines. Each set includes a solid blue top line, a dashed pink middle line, and a solid blue bottom line.



## COMMUNICATION D'AUTREFOIS

Lire pour en savoir plus sur la communication d'autrefois.

### Signaux de fumée

Il y a longtemps, les gens ont réalisé qu'ils pouvaient communiquer en utilisant le feu ou la fumée. La fumée d'un feu peut augmenter dans différentes tailles, emplacements, couleurs, et schémas. La fumée peut être utilisée comme un code pour communiquer un message. Le message peut être envoyé sur une grande distance, aussi longtemps tant que la fumée est visible. Si la distance est trop grande, une série ou un relais de feux peut être utilisé. Aujourd'hui, la fumée colorée est encore utilisée pour communiquer en cas d'urgence.



### Télégraphe

Avant le téléphone, les gens pouvaient utiliser un télégraphe pour communiquer un message sur une longue distance. Un télégraphe envoie une série de courts et longs clics. Les clics sont envoyés en schémas qui peuvent être appariés à des lettres. Chaque lettre se voit attribuer un schéma unique. La personne à l'autre bout du fil interprète le schéma des clics pour épeler les mots. Le code utilisé pour envoyer un message par télégraphe est appelé code Morse.





# CODE MORSE

Observe le code Morse. Ensuite, décode les mots.

A	● —	Q	— — ● —	1	● — — — —
B	— ● ● ●	R	● — ●	2	● ● — — —
C	— ● — ●	S	● ● ●	3	● ● ● — —
D	— ● ●	T	—	4	● ● ● ● —
E	●	U	● ● —	5	● ● ● ● ●
F	● ● — ●	V	● ● ● —	6	— ● ● ● ●
G	— — ●	W	● — —	7	— — ● ● ●
H	● ● ● ●	X	— ● ● —	8	— — — ● ●
I	● ●	Y	— ● — —	9	— — — — ●
J	● — — —	Z	— — ● ●	0	— — — — —
K	— ● —				
L	● — ● ●				
M	— —				
N	— ●				
O	— — —				
P	● — — ●				

— ● ● — — — — —

— ● — ● ● — — — — —

— ● — — ● ● — ● ● — — — — —

\_\_\_\_\_

-----

\_\_\_\_\_

-----

\_\_\_\_\_

-----

\_\_\_\_\_

-----

\_\_\_\_\_

-----











Peux-tu écrire ton nom en code Morse?



## CODAGE

Coupe et colle les cartes de direction pour indiquer un code que le chien doit suivre pour se rendre à la niche.



Colle le code ci-dessous:



## MODE D'EMPLOI (À DÉCOUPER)

Marche 1 pas	Marche 1 pas	Marche 1 pas	Tourne à droite
Marche 1 pas	Marche 1 pas	Marche 1 pas	Tourne à droite
Marche 1 pas	Marche 1 pas	Marche 1 pas	Tourne à droite
Marche 1 pas	Marche 1 pas	Marche 1 pas	Tourne à droite
Marche 1 pas	Marche 1 pas	Marche 1 pas	Tourne à droite
Marche 1 pas	Marche 1 pas	Marche 1 pas	Tourne à gauche
Tourne à gauche	Tourne à gauche	Tourne à gauche	Tourne à gauche

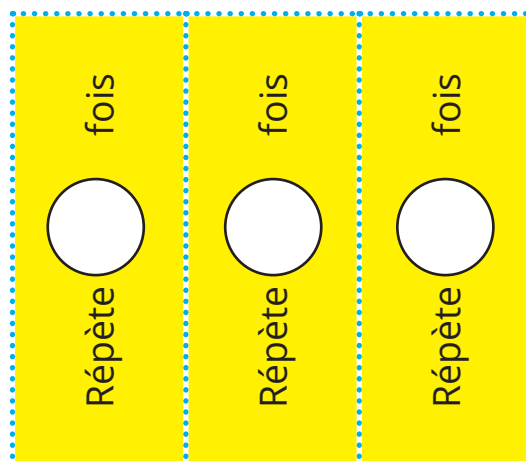





## MON NOUVEAU CODE

Utilise la commande répétée pour écrire une version plus courte de ton code.



## MESSAGE SECRET DE LUMIÈRE

Complète les énoncés pour communiquer un message secret à l'aide de la lumière.



Éteins et allume la lumière \_\_\_\_\_ fois

signifie \_\_\_\_\_ .

Éteins et allume la lumière \_\_\_\_\_ fois

signifie \_\_\_\_\_ .



## CHASSE AU TRÉSOR LÉGÈRE

Teste comment les objets autour de la pièce interagissent avec la lumière. Enregistre tes résultats

Deux objets qui permettent à la lumière de passer sont

\_\_\_\_\_ et \_\_\_\_\_  
- - - - - et - - - - -  
\_\_\_\_\_ .

Deux objets qui bloquent la lumière sont

\_\_\_\_\_ et \_\_\_\_\_  
- - - - - et - - - - -  
\_\_\_\_\_ .

Deux objets qui redirigent ou reflètent la lumière sont

\_\_\_\_\_ et \_\_\_\_\_  
- - - - - et - - - - -  
\_\_\_\_\_ .

« Bloqués » signifie

\_\_\_\_\_  
- - - - -  
\_\_\_\_\_  
- - - - -  
\_\_\_\_\_

« Reflétés » signifie

\_\_\_\_\_  
- - - - -  
\_\_\_\_\_  
- - - - -  
\_\_\_\_\_



## COMMENT LA LUMIÈRE VOYAGE

Utilise un crayon pour dessiner des flèches montrant vers où la lumière se déplacera de chaque lampe de poche sur la page.

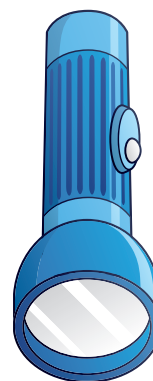
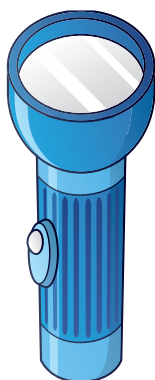





## EXPLORATION DES RÉFLEXIONS

Dessine des diagrammes de ce que tu enquêtes et écris une phrase qui explique ce que tu as découvert.

Lampe de poche pointée directement vers le miroir	Miroir vers un angle à la lampe de poche

J'ai appris

---

---

---

---

---

---



## COMMENT LA LUMIÈRE VOYAGE

Observe le diagramme ci-dessous. Quelles preuves vois-tu si la lumière se déplace en ligne droite?

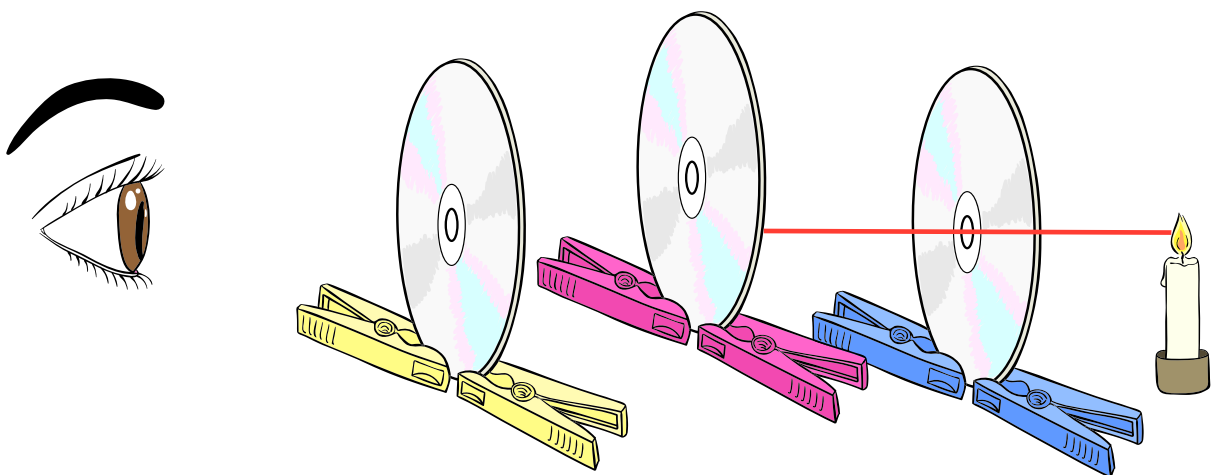
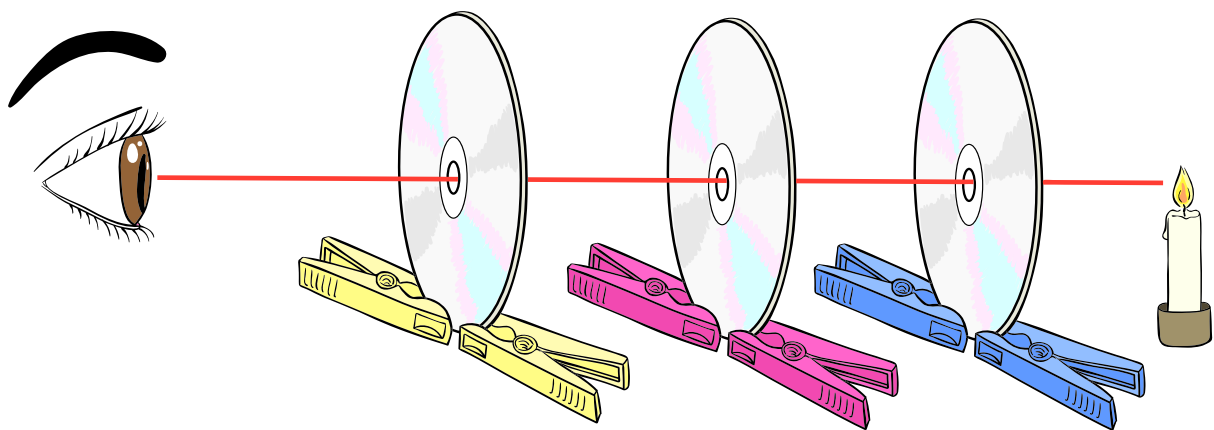



## EXPLORATION DES SONS

Teste différents objets dans la salle de classe pour voir quels sons font-ils. Enregistre le nom de l'objet et le son qu'il fait. Si aucun son n'est entendu, écris « aucun » dans la colonne du son.

OBJET	SON



## TU AS ENTENDU?

Choisis un ou deux objets, crée un message et crée un schéma sonore pour communiquer ce message.

L'objet que nous utilisons est:

(Les objets que nous utilisons sont):

---

---

---

Notre message est:

---

---

---

---

---

---

---

---

---

---

Notre schéma sonore est:



## CODE CAHOTEUX

Lis les informations ci-dessous, puis observe le code braille.  
Enregistre tous les schémas que tu vois.

Un code spécial a été élaboré pour permettre aux soldats de lire des messages dans le noir. Louis Braille a amélioré ce code. Enfant, il a été aveugle et a inventé son système à l'adolescence. Il a utilisé un système de points surélevés, ou bosses, dans une cellule de trois par deux.

1	4
2	5
3	6

Les gens lisent ce code, appelé braille, en sentant le schéma des bosses. Différentes combinaisons de six bosses sont créées pour former des lettres, des chiffres, la ponctuation, et même des notes musicales.

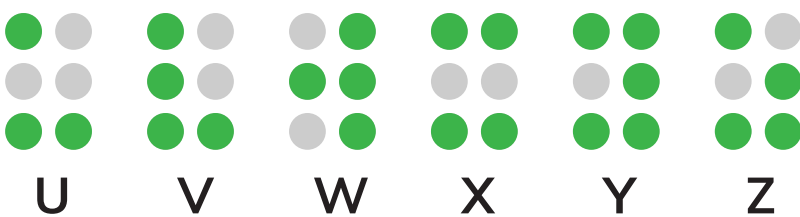

Schémas que je vois:

Handwriting practice area consisting of ten sets of horizontal lines. Each set includes a solid blue top line, a dashed pink middle line, and a solid blue bottom line.





## UN MESSAGE EN BRAILLE

Utilise le code braille pour créer un message simple à envoyer à un ami.

○ ○	○ ○	○ ○	○ ○	○ ○	○ ○	○ ○	○ ○	○ ○	○ ○
○ ○	○ ○	○ ○	○ ○	○ ○	○ ○	○ ○	○ ○	○ ○	○ ○
○ ○	○ ○	○ ○	○ ○	○ ○	○ ○	○ ○	○ ○	○ ○	○ ○
○ ○	○ ○	○ ○	○ ○	○ ○	○ ○	○ ○	○ ○	○ ○	○ ○
○ ○	○ ○	○ ○	○ ○	○ ○	○ ○	○ ○	○ ○	○ ○	○ ○
○ ○	○ ○	○ ○	○ ○	○ ○	○ ○	○ ○	○ ○	○ ○	○ ○
○ ○	○ ○	○ ○	○ ○	○ ○	○ ○	○ ○	○ ○	○ ○	○ ○
○ ○	○ ○	○ ○	○ ○	○ ○	○ ○	○ ○	○ ○	○ ○	○ ○
○ ○	○ ○	○ ○	○ ○	○ ○	○ ○	○ ○	○ ○	○ ○	○ ○
○ ○	○ ○	○ ○	○ ○	○ ○	○ ○	○ ○	○ ○	○ ○	○ ○
○ ○	○ ○	○ ○	○ ○	○ ○	○ ○	○ ○	○ ○	○ ○	○ ○
○ ○	○ ○	○ ○	○ ○	○ ○	○ ○	○ ○	○ ○	○ ○	○ ○
○ ○	○ ○	○ ○	○ ○	○ ○	○ ○	○ ○	○ ○	○ ○	○ ○
○ ○	○ ○	○ ○	○ ○	○ ○	○ ○	○ ○	○ ○	○ ○	○ ○
○ ○	○ ○	○ ○	○ ○	○ ○	○ ○	○ ○	○ ○	○ ○	○ ○

Le message est

---



---



---



---



---



---



---



---



## CODES DE LA CLASSE: PLAN

Utilise cette page pour planifier comment tu peux communiquer les messages en classe en utilisant le son ou la lumière.

Encerle un:      lumière utilisée      On va utiliser      /      son

Message(s) en classe que nous pourrons communiquer:

MESSAGE	IDÉES DE CODE
<hr style="border-top: 1px solid blue;"/> <hr style="border-top: 1px dashed pink;"/> <hr style="border-top: 1px solid blue;"/>	
<hr style="border-top: 1px solid blue;"/> <hr style="border-top: 1px dashed pink;"/> <hr style="border-top: 1px solid blue;"/>	
<hr style="border-top: 1px solid blue;"/> <hr style="border-top: 1px dashed pink;"/> <hr style="border-top: 1px solid blue;"/>	
<hr style="border-top: 1px solid blue;"/> <hr style="border-top: 1px dashed pink;"/> <hr style="border-top: 1px solid blue;"/>	
<hr style="border-top: 1px solid blue;"/> <hr style="border-top: 1px dashed pink;"/> <hr style="border-top: 1px solid blue;"/>	

Notre matériel sera:





## CODES DE LA CLASSE: CONSTRUIRE

Enregistre les messages que tu communiqueras et comment ton moyen et ton code fonctionneront.

Nos messages seront:

Handwriting practice lines consisting of four sets of horizontal lines. Each set includes a solid blue top line, a dashed pink middle line, and a solid blue bottom line.

Comment fonctionne notre code (écris ou dessine) :

A large empty rectangular box with an orange border, intended for students to write or draw their explanation of how the code works.

Suggestions d'amélioration:

1. 

---

---

---
2. 

---

---

---

Une chose que nous avons améliorée:

---

---

---

---

---

---

---

---



## MON AUTOÉVALUATION

Lis chaque énoncé. Pour chaque rangée, colorie les étoiles dans la boîte qui décrit ton effort.

	☆	☆ ☆	☆ ☆ ☆
Contenu pédagogique	☆ Je peux expliquer comment la lumière et le son peuvent être utilisés pour communiquer avec l'aide.	☆ ☆ Je peux expliquer comment la lumière et le son peuvent être utilisés pour communiquer.	☆ ☆ ☆ Je peux expliquer comment la lumière et le son peuvent être utilisés pour communiquer de multiples exemples dans divers contextes.
Qualité de Performance	☆ J'ai eu un peu de difficulté à travailler en collaboration avec mon partenaire pour élaborer un projet.	☆ ☆ J'ai collaboré avec mon partenaire pour élaborer un projet.	☆ ☆ ☆ J'ai collaboré avec mon partenaire pour élaborer un projet et j'ai servi de modèle pour mes pairs.
Compétences de Vie	☆ J'ai besoin de plus d'aide en utilisant des suggestions pour améliorer efficacement mon projet.	☆ ☆ J'ai utilisé des suggestions pour améliorer mon projet.	☆ ☆ ☆ J'ai utilisé des suggestions pour améliorer mon projet et j'ai fondé mes propres suggestions sur celles des autres.

# Grille d'Évaluation (pour enseignant)

	<b>Attentes Approchantes (1)</b>	<b>Répond aux Attentes (2)</b>	<b>Depasse les Attentes (3)</b>
<b>Contenu Pédagogique</b>	Explique comment les codes de lumière ou de son peuvent être utilisés pour la communication, mais ne peut donner qu'un exemple. Sciences D.1.e.	Explique comment les codes de lumière ou de son peuvent être utilisés pour communiquer, à l'aide de plusieurs exemples. Sciences D.1.e.	Explique comment la lumière peut être utilisée pour communiquer, en utilisant plusieurs exemples dans une variété de contextes. Sciences D.1.e
	Décrit une seule façon (ou a besoin d'aide pour décrire une façon) dont la technologie aide les gens à communiquer. Matières Sociales D.1.b.	Décrit plusieurs façons dont la technologie aide les gens à communiquer. Matières Sociales D.1.b.	Décrit les multiples façons dont la technologie aide les gens à communiquer dans divers contextes ou situations. Matières Sociales D.1.b.
	Explique les améliorations apportées à un plan en fonction des suggestions des pairs seulement avec l'appui. Peut ne pas comprendre comment apporter des améliorations. Sciences F.1.d.	Explique les améliorations apportées à un plan en fonction des suggestions des pairs. Sciences F.1.d.	Explique les améliorations apportées à un plan en fonction des suggestions de ses pairs et s'appuie sur ces suggestions pour l'améliorer davantage. Sciences F.1.d.
	Crée un outil et un code pour communiquer en utilisant la lumière ou le son avec de l'aide. Domaines Professionnels A.4.d.	Crée un outil et un code pour communiquer en utilisant la lumière ou le son. Domaines Professionnels A.4.d.	Crée un outil et un code unique ou particulièrement détaillé pour communiquer en utilisant la lumière ou le son. Domaines Professionnels A.4.d.
<b>Qualité de Performance</b>	Parle aux membres de l'auditoire, mais peut être difficile à entendre ou à comprendre.	Parle clairement aux membres de l'auditoire.	Parle clairement aux membres de l'auditoire avec confiance et créativité.
	Décrit l'appareil et la méthode de communication, mais manque de clarté pour aider le public à comprendre.	Décrit l'appareil et la méthode de communication avec clarté.	Décrit le dispositif et la méthode de communication avec clarté et de manière particulièrement engageante
<b>compétences de vie</b>	Travaille avec un camarade de classe pour planifier et améliorer une méthode de communication ou un appareil, mais peut avoir de la difficulté à coopérer ou à être utile.	Collaborer avec les camarades de classe pour planifier et améliorer une méthode de communication ou un dispositif	Collaborer avec ses camarades de classe pour planifier et améliorer une méthode de communication ou un appareil tout en servant de leader et en aidant les autres.
	Ne fait pas preuve d'empathie lorsqu'il communique avec les autres	Fait preuve d'empathie lorsqu'il communique avec les autres.	Fait preuve d'empathie lorsqu'il communique avec les autres et sert de modèle aux camarades de classe.

Used throughout	ONYXprj / Shutterstock.com	pp. 85 153, 154	FARBAI / Shutterstock.com
Doing Activity Icon	mayrum / Shutterstock.com	p. 85	Kozyrina Olga / Shutterstock.com
Reading Activity Icon	FLUTES / Shutterstock.com	p. 96	LedyX / Shutterstock.com
Looking Activity Icon	Jane Kelly / Shutterstock.com	p. 96	addkm / Shutterstock.com
Acting Activity Icon	Ihor Biliavskyi / Shutterstock.com	p. 96	Redaktion93 / Shutterstock.com
p. 8	agsaz / Shutterstock.com	p. 96	Monkey Business Images / Shutterstock.com
p. 8	best4photo / Shutterstock.com	p. 96	Mohd Elyas Mohd Bakri / Shutterstock.com
p. 8	Juliya Shangarey / Shutterstock.com	p. 96	1000Photography / Shutterstock.com
p. 8	matias planas / Shutterstock.com	p. 98	Ewa Studio / Shutterstock.com
p. 8	isabela66 / Shutterstock.com	p. 98	Egyptian Studio / Shutterstock.com
p. 8	Sergiy Nigeruk / Shutterstock.com	p. 98	docent / Shutterstock.com
p. 9	KennyK.com / Shutterstock.com	p. 103	Veronika Kovalenko / Shutterstock.com
p. 11	Lorelyn Medina / Shutterstock.com	p. 104	vblinov / Shutterstock.com
pp. 13, 14, , 30, 37, 38	RedKoala / Shutterstock.com	p. 105	Rostislav Stefanek / Shutterstock.com
p. 22	Taras Vyshnya / Shutterstock.com	p. 105	Vince Adam / Shutterstock.com
p. 22	Adwo / Shutterstock.com	p. 105	Ryan M. Bolton / Shutterstock.com
p. 22	Dirk Ercken / Shutterstock.com	p. 105	guentermanaus / Shutterstock.com
p. 23	Steven J Taylor / Shutterstock.com	p. 108	Anton Starikov / Shutterstock.com
p. 23	sup10mah / Shutterstock.com	p. 113	Teerasak Ladnongkhun / Shutterstock.com
p. 23	alex7370 / Shutterstock.com	p. 117	rangan paidaen / Shutterstock.com
p. 47	Marcel Bakker / Shutterstock.com	p. 123	Filmaks / Shutterstock.com
p. 48	javarman / Shutterstock.com	pp. 129, 148	sumkinn / Shutterstock.com
p. 49	Mountains Hunter / Shutterstock.com	p. 138	EvgeniKh / Shutterstock.com
p. 50	Kazzazm / Shutterstock.com	p. 144	MidoSemsem / Shutterstock.com
p. 57	Viacheslav Okhrymenko / Shutterstock.com	p. 144	hartphotography / Shutterstock.com
p. 57	Mohammad Hamza / Shutterstock.com	p. 145	Rozochka / Shutterstock.com
p. 57	aapsky / Shutterstock.com	p. 145	Aaron Amat / Shutterstock.com
p. 57	Paul Vinten / Shutterstock.com	p. 146	fakezzz / Shutterstock.com
p. 63	senai aksoy / Shutterstock.com	p. 146	Anna Om / Shutterstock.com
p. 63	BUY THIS / Shutterstock.com	p. 151	Cathleen A Clapper / Shutterstock.com
p. 63	O Dara Images / Shutterstock.com	p. 151	grebeshkovmaxim / Shutterstock.com
p. 63	Rui Elena / Shutterstock.com	p. 151	Rustle / Shutterstock.com
p. 64	nadiia1972 / Shutterstock.com	pp. 151, 153, 154	HeinzTeh / Shutterstock.com
p. 64	Kazzazm / Shutterstock.com	p. 151	Slava_Kovtun / Shutterstock.com
p. 65	Sapphire777 / Shutterstock.com	p. 151	cbe.org.eg
p. 68	Hany Mamdouh / Shutterstock.com	p. 189	Nick Brundle / Shutterstock.com
p. 68	Evannovostro / Shutterstock.com	p. 206	FOTOGRIN / Shutterstock.com
p. 68	Certe / Shutterstock.com	p. 206	Lautaro Federico / Shutterstock.com
p. 68	Zbigniew Guzowski / Shutterstock.com	p. 207	Lina_Lisichka / Shutterstock.com
p. 72	Fawzia Essa / Shutterstock.com	p. 207	ThreeCups / Shutterstock.com
p. 72	Mohamed Ramez / Shutterstock.com	p. 208	arctic studio / Shutterstock.com
p. 72	Sergio Foto / Shutterstock.com	p. 208	Meowu / Shutterstock.com
p. 72	Michael Espiro / Shutterstock.com	p. 208	Maksym Didukh / Shutterstock.com
p. 72	eFesenko / Shutterstock.com	p. 208	NotionPic / Shutterstock.com
p. 72	Gigi Peis / Shutterstock.com	pp. 214, 216	ghrzuzudu / Shutterstock.com
p. 81	Bjoern Wylezich / Shutterstock.com	p. 221	AlexHliv / Shutterstock.com



Egyptian Knowledge Bank  
بنك المعرفة المصري

